

RX-V359

AV Receiver

Ampli-tuner audio-vidéo

OWNER'S MANUAL
MODE D'EMPLOI
BEDIENUNGSANLEITUNG
BRUKSANVISNING
GEBRUIKSAANWIJZING
ИНСТРУКЦИЯ ПО ЭКСПЛУАТАЦИИ

ПРЕДУПРЕЖДЕНИЕ: ВНИМАТЕЛЬНО ИЗУЧИТЕ ЭТО ПЕРЕД ИСПОЛЬЗОВАНИЕМ АППАРАТА.

- 1 Для обеспечения наилучшего результата, пожалуйста, внимательно изучите данную инструкцию. Храните ее в безопасном месте для будущих справок.
- 2 Данную систему следует устанавливать в хорошо проветриваемых, прохладных, сухих, чистых местах, не подвергающихся прямому воздействию солнечных лучей, вдали от источников тепла, вибрации, пыли, влажности, и/или холода. Для достаточной вентиляции, следует оставить свободным минимальное пространство 30 см сверху, 20 см слева и справа, и 20 см сзади от данного аппарата.
- 3 Во избежание шумов и помех, данный аппарат следует размещать на некотором расстоянии от других электрических приборов, двигателей, или трансформаторов.
- 4 Во избежание накопления влаги внутри данного аппарата, что может вызвать электрошок, пожар, привести к поломке данного аппарата, и/или представлять угрозу жизни, не следует размещать данный аппарат в среде, подверженной резким изменениям температуры с холодной на жаркую, или в среде с повышенной влажностью (например, в комнате с увлажнителем воздуха).
- 5 Не устанавливайте данный аппарат в местах, где есть риск падения других посторонних объектов на данный аппарат, и/или где данный аппарат может подвергнуться попаданию капель или брызгов жидкостей. На крышке данного аппарата, не следует располагать:
 - Другие компоненты, так как это может привести к поломке и/или отпечиванию поверхности данного аппарата.
 - Горящие объекты (например, свечи), так как это может привести к пожару, поломке данного аппарата, и/или представлять угрозу жизни.
 - Емкости с жидкостями, так как при их падении, жидкости могут вызвать поражение пользователя электрическим током и/или привести к поломке данного аппарата.
- 6 Во избежание прерывания охлаждения данного аппарата, не следует покрывать данный аппарат газетой, скатертью, занавеской и т.д. Повышение температуры внутри данного аппарата может привести к пожару, поломке данного аппарата, или представлять угрозу жизни.
- 7 Пока все соединения не завершены, не следует подключать данный аппарат к розетке.
- 8 Не используйте данный аппарат, установив его верхней стороной вниз. Это может привести к перегреву и возможной поломке.
- 9 Не применяйте силу по отношению к переключателям, ручкам и/или проводам.
- 10 При отсоединении силового кабеля питания от розетки, вытягивайте его, удерживая за вилку; ни в коем случае не тяните кабель.
- 11 Не применяйте различные химические составы для очистки данного аппарата; это может привести к разрушению покрывающего слоя. Используйте чистую сухую ткань.
- 12 Используйте данный аппарат с соблюдением напряжения, указанном на данном аппарате. Использование данного аппарата при более высоком напряжении, превышающем указанное, является опасным, и может стать причиной пожара, поломки данного аппарата, и/или представлять угрозу жизни. YAMANA не несет ответственности за любую поломку или ущерб вследствие использования данного аппарата при напряжении, не соответствующем указанному напряжению.
- 13 Во избежание поломки от молнии, отсоедините силовой кабель и внешние антенны от розетки или от аппарата во время грозы с молниями.
- 14 Не пробуйте модифицировать или починить данный аппарат. При необходимости, свяжитесь с квалифицированным сервис центром YAMANA. Корпус аппарата не должен открываться ни в коем случае.
- 15 Если вы не собираетесь использовать данный аппарат в течение продолжительного промежутка времени (например, во время отпуска), отключите силовой кабель переменного тока от розетки.
- 16 Устанавливайте данный аппарат возле розетки переменного тока, легко доступной для силового кабеля переменного тока.
- 17 Перед тем как прийти к заключению о поломке данного аппарата, обязательно изучите раздел “ВОЗМОЖНЫЕ НЕИСПРАВНОСТИ И СПОСОБЫ ИХ УСТРАНЕНИЯ”, описывающий часто встречающиеся ошибки во время использования.
- 18 Перед перемещением данного аппарата, установите данный аппарат в режим ожидания нажатием кнопки STANDBY/ON, и отсоедините силовой кабель переменного тока от розетки.

ПРЕДУПРЕЖДЕНИЕ

ВО ИЗБЕЖАНИЕ ПОЖАРА ИЛИ УДАРА ЭЛЕКТРИЧЕСКИМ ТОКОМ, НЕ ПОДВЕРГАЙТЕ ДАННЫЙ АППАРАТ ВОЗДЕЙСТВИЯМ ДОЖДЯ ИЛИ ВЛАГИ.

Данный аппарат не отсоединен от источника переменного тока, пока он подключен к розетке, даже если сам аппарат отключен через переключатель STANDBY/ON. Такое состояние называется режимом ожидания. В таком состоянии, данный аппарат потребляет очень малое количество электроэнергии.

СОДЕРЖАНИЕ

ВВЕДЕНИЕ

ОПИСАНИЕ	2
ПОДГОТОВКА К ЭКСПЛУАТАЦИИ	3
Поставляемые аксессуары	3
Установка батареек в пульт ДУ	3
СИСТЕМЫ УПРАВЛЕНИЯ И ФУНКЦИИ	4
Фронтальная панель	4
Пульт ДУ	6
Дисплей фронтальной панели	8
Задняя панель	9

ПОДГОТОВКА

ПОДКЛЮЧЕНИЯ	10
Размещение колонок	10
Подключение колонок	11
Информация о гнездах и штекерах кабелей	13
Подключение видеокомпонентов	14
Подключение аудиокомпонентов	17
Подключение ЧМ- и АМ-антенн	18
Подключение силового кабеля	19
Включение питания	19
НАСТРОЙКА	20
Использование BASIC MENU	20

ОСНОВНОЕ УПРАВЛЕНИЕ

ВОСПРОИЗВЕДЕНИЕ	23
Основные операции	23
Дополнительные операции	25
ПРОГРАММЫ ЗВУКОВОГО ПОЛЯ	30
Описание программ звукового поля	31
ЗАПИСЬ	34
НАСТРОЙКА РАДИОПРОГРАММ	
ДИАПАЗОНА ЧМ/АМ	35
Автоматическая настройка	35
Ручная настройка	36
Автоматическая предустановка	37
Ручная предустановка	38
Выбор предустановленных радиостанций	39
Замена предустановленных радиостанций	40
НАСТРОЙКА СИСТЕМЫ	
РАДИОДАННЫХ	41
Выбор программы Системы Радиоданных	41
Использование сети радиостанций	
Системы Радиоданных	42
Отображение информации Системы Радиоданных	43

ДОПОЛНИТЕЛЬНОЕ УПРАВЛЕНИЕ

МЕНЮ НАСТРОЙКИ (SET MENU)	44
Использование SET MENU	45
SOUND MENU	45
INPUT MENU	47
OPTION MENU	48

ДОПОЛНИТЕЛЬНАЯ ИНФОРМАЦИЯ

ВОЗМОЖНЫЕ НЕИСПРАВНОСТИ И СПОСОБЫ ИХ УСТРАНЕНИЯ	49
ПЕРЕЗАГРУЗКА СИСТЕМЫ	53
СПРАВОЧНИК	54
Аудиоинформация	54
Информация программы звукового поля	55
Видеоинформация	55

ВВЕДЕНИЕ

ПОДГОТОВКА

ОСНОВНОЕ
УПРАВЛЕНИЕ

ДОПОЛНИТЕЛЬНОЕ
УПРАВЛЕНИЕ

ДОПОЛНИТЕЛЬНАЯ
ИНФОРМАЦИЯ

Русский

ОПИСАНИЕ

Встроенный 5-канальный усилитель мощности

- ◆ Минимальное среднеквадратическое выходное напряжение
(0,9% ОНИ, 1 кГц, 6 Ω)
Фронтальный: 100 Ватт + 100 Ватт
Центральный: 100 Ватт
Окружающее звучание: 100 Ватт + 100 Ватт

Декодеры и схемы DSP

- ◆ Собственная технология YAMAHA для создания многоканального окружающего звучания
- ◆ Декодер Dolby Digital
- ◆ Декодер Dolby Pro Logic/Dolby Pro Logic II
- ◆ Декодер DTS
- ◆ Virtual CINEMA DSP
- ◆ SILENT CINEMA™

Усовершенствованный AM/ЧМ тюнер

- ◆ Настройка со случайным доступом и предустановка до 40 радиостанций
- ◆ Автоматическая предустановка
- ◆ Функция замены предустановленных радиостанций (редактирование предустановки)

Другие особенности

- ◆ 192-кГц/24-битовый цифрово-аналоговый преобразователь
- ◆ 6 дополнительных входных гнезд для приема дискретных многоканальных сигналов
- ◆ Меню SET MENU, позволяющее оптимизировать данный аппарат под индивидуальную аудиовизуальную систему
- ◆ Функция ввода/вывода компонентных видеосигналов (3 COMPONENT VIDEO IN и 1 MONITOR OUT)
- ◆ Оптические и коаксиальные гнезда цифровых аудиосигналов
- ◆ Таймер сна
- ◆ Режим ночного прослушивания
- ◆ Пульт ДУ

- * означает совет для облегчения управления.
- Некоторые операции могут производиться с использованием кнопок на фронтальной панели или на пульте ДУ. В случае, если наименования кнопок фронтальной панели не совпадают с наименованиями кнопок пульта ДУ, наименование кнопки пульта ДУ указывается в скобках.
- Данное руководство отпечатано до производства. Дизайн и технические характеристики могут частично изменяться с целью улучшения качества и т.д. В случае, если имеются различия между руководством и аппаратом, приоритет отдается аппарату.



Изготовлено по лицензии фирмы Dolby Laboratories. “Dolby”, “Pro Logic”, и символ в виде двух букв D являются товарными знаками Dolby Laboratories.

SILENT™
CINEMA

“SILENT CINEMA” является торговой маркой YAMAHA CORPORATION.



“DTS” и “DTS Digital Surround” являются зарегистрированными торговыми марками Digital Theater Systems, Inc.

ПОДГОТОВКА К ЭКСПЛУАТАЦИИ

Поставляемые аксессуары

Убедитесь в наличии всех следующих деталей.

Пульт ДУ

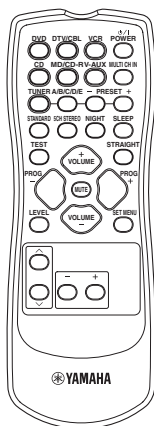

Батарейки (2)
(AA, R06, UM-3)

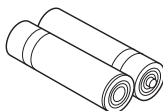

Рамочная AM-антенна



Внутренняя ЧМ-антенна

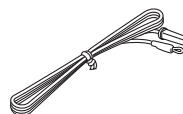

Установка батареек в пульт ДУ

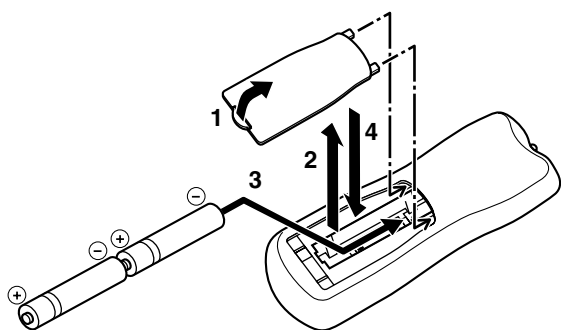

- 1** Нажмите защелку на крышке отделения для батареек и откройте ее, потянув в направлении, указанной стрелкой.
- 2** Извлеките крышку.
- 3** Вставьте четыре поставляемые батарейки (AA, R06, UM-3) в соответствии с обозначениями полярности (+ и -) на внутренней стороне отделения для батареек.
- 4** Установите крышку на место.

Примечания

- При уменьшении зоны управления пульт ДУ, замените все батарейки.
- Не используйте старую батарейку вместе с новой.
- Не используйте различные типы батареек (например, щелочные и марганцовые батарейки) одновременно. Внимательно изучите упаковку, так как такие различные типы батареек могут иметь одинаковую форму и цвет.
- При протекании батареек, немедленно извлеките их. Избегайте контакта с материалом протекания или не давайте одежде и т.д. соприкоснуться с материалом протекания. Перед установкой новых батареек, тщательно протрите отделение для батареек.
- Использованные батарейки следует выбрасывать не как обычные домашние отходы, а в соответствии с местными правилами.

СИСТЕМЫ УПРАВЛЕНИЯ И ФУНКЦИИ

Фронтальная панель

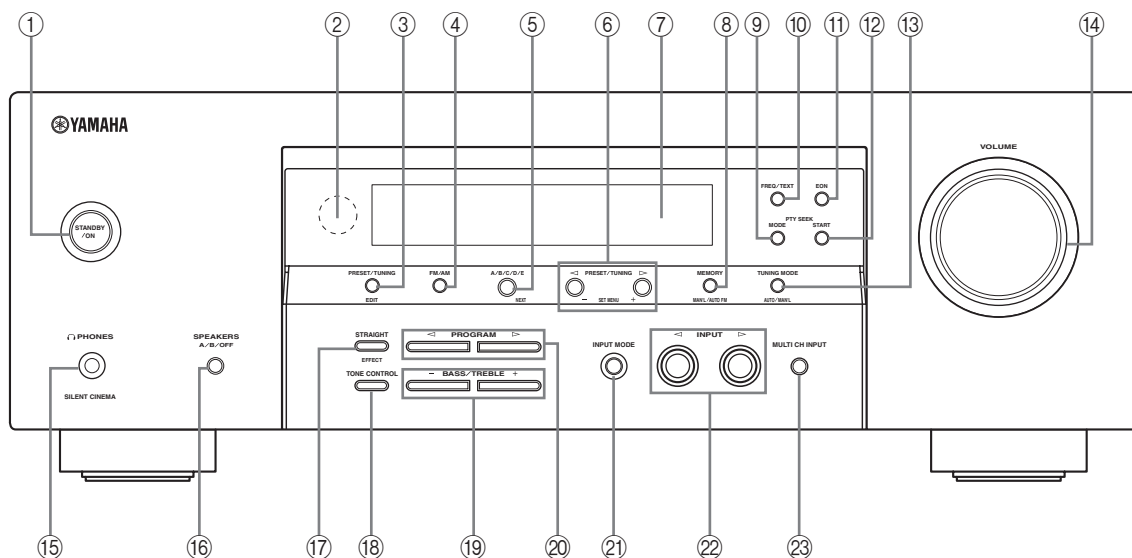

① STANDBY/ON

Включение или установка данного аппарата в режим ожидания.

Примечания

- В режиме ожидания, данный аппарат потребляет малое количество электроэнергии для приема инфракрасных сигналов от пульта ДУ.
- При включении данного аппарата, до воспроизведения звучания от данного аппарата, будет 4-5-секундная задержка.

② Сенсор дистанционного управления

Прием сигналов от пульта ДУ.

③ PRESET/TUNING

- Переключение функции PRESET/TUNING $\triangleleft/\triangleright$ между режимами выбора номеров предустановленных радиостанций и выбора частоты настройки.
- Редактирование назначений предустановленных радиостанций.

④ FM/AM

Переключение диапазона приема ЧМ и АМ.

⑤ A/B/C/D/E

Выбор одной из 5 групп предустановленных радиостанций (A - E), при выборе функции "FM" или "AM" как источника приема.

⑥ PRESET/TUNING $\triangleleft/\triangleright$

- Выбор одного из 8 номеров предустановленных радиостанций (1 - 8), при выборе функции "FM" или "AM" как источника приема. На дисплее фронтальной панели отображается двоеточие (:).
- Выбор частоты настройки, при выборе функции "FM" или "AM" как источника приема. На дисплее фронтальной панели двоеточие (:) отключено.

⑦ Дисплей фронтальной панели

Отображение информации о рабочем состоянии данного аппарата.

⑧ MEMORY

Сохранение предустановленной радиостанции в памяти. Для начала автоматической настройки и предустановки, удерживайте данную кнопку нажатой более чем на 3 секунды.

⑨ PTY SEEK MODE

Установка данного аппарата в режим PTY SEEK.

⑩ FREQ/TEXT

Переключение дисплея Системы Радиоданных на режим PS, режим PTY, режим RT, режим ST (если радиостанция предоставляет соответствующие услуги) и на дисплее частоты.

⑪ EON

Выбор типа программы (NEWS, AFFAIRS, INFO, или SPORT) для автоматической настройки.

⑫ PTY SEEK START

Начало поиска радиостанции после выбора нужного типа программы в режиме PTY SEEK.

⑬ TUNING MODE

Переключение режимов автоматической настройки (индикация AUTO включена) и ручной настройки (индикация AUTO выключена).

⑭ VOLUME

Управление уровнями вывода всех аудиоканалов.

Примечание

Не воздействует на уровень AUDIO OUT (REC).

⑮ Гнездо PHONES

Вывод аудиосигналов для индивидуального прослушивания с использованием наушников.

Примечания

- При подключении наушников, выходные сигналы на гнездо SUBWOOFER OUTPUT или терминалы SPEAKERS отсутствуют.
- Все аудиосигналы форматов Dolby Digital и DTS микшируются с выходом на левый и правый каналы наушников.

⑯ SPEAKERS

Включение или выключение системы фронтальных колонок, подключенных к терминалам А и/или В на задней панели.

⑰ STRAIGHT

Включение или выключение программ звуковых полей. При установке данного аппарата на режим "STRAIGHT", поступающие 2-канальные или многоканальные сигналы напрямую выводятся соответствующими колонками без эффектов.

⑱ TONE CONTROL

Настройка баланса низких/высоких частот фронтальных левой и правой колонок с помощью BASS/TREBLE +/-.

⑲ BASS/TREBLE +/-

Настройка баланса низких/высоких частот фронтальных левой и правой колонок с помощью TONE CONTROL.

⑳ PROGRAM </>

Выбор программ звукового поля.

㉑ INPUT MODE

Выбор приема только цифровых или аналоговых сигналов или установка данного аппарата на автоматическое определение типа поступающих сигналов и выбор соответствующих поступающих сигналов при цифровом и аналоговом подключении одного компонента.

㉒ INPUT </>

Выбор источника поступающего сигнала.

㉓ MULTI CH INPUT

Выбор компонента, подключенного к гнездам MULTI CH INPUT, как источника приема.

Примечание

Приоритет отдается источнику приема, подключенному к гнездам MULTI CH INPUT, чем источнику, выбранному с помощью INPUT </> на фронтальной панели (или с помощью селекторных кнопок источника на пульте ДУ).

Пульт ДУ

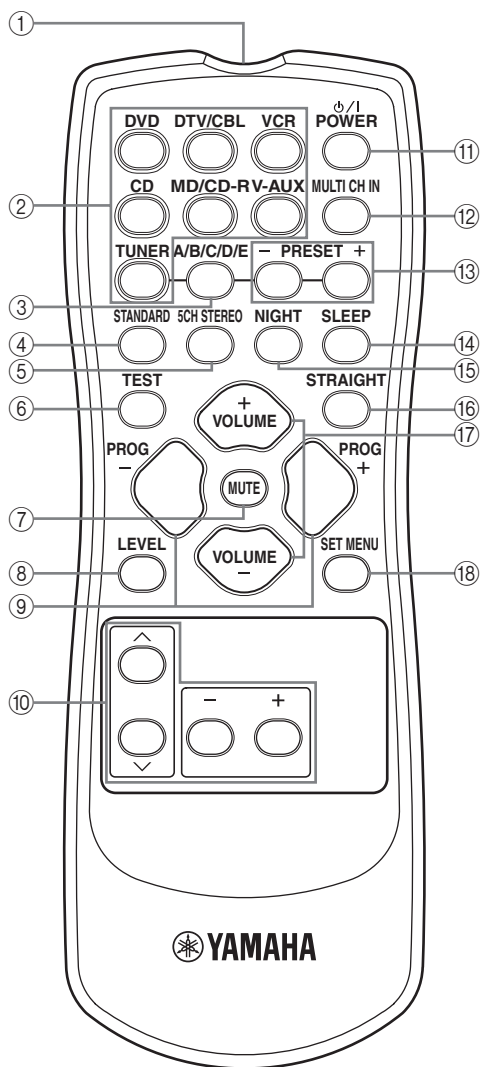

① Передатчик инфракрасного сигнала

Издает инфракрасные сигналы управления. Направьте передатчик на компонент для управления.

② Селекторные кнопки источника

Выберите источник приема.

③ A/B/C/D/E

Выбор одной из 5 групп предустановленных радиостанций (A - E), при выборе функции "FM" или "AM" как источника приема.

④ STANDARD

Выбор встроенного декодера Dolby Pro Logic или Pro Logic II.

⑤ 5CH STEREO

Выбор программы звукового поля "5CH STEREO".

⑥ TEST

Вывод тестового тонального сигнала для настройки уровней колонок.

⑦ MUTE

Приглушение выводимого звучания. Нажмите еще раз для возобновления звучания на предыдущем уровне громкости.

⑧ LEVEL

Выбор канала колонки для настройки.

⑨ PROG +/-

Выбор программ звукового поля

⑩ Мультиконтрольный раздел

Выбор и настройка параметров программы звукового поля или параметров SET MENU.

⑪ POWER

Включение или установка данного аппарата в режим ожидания.

⑫ MULTI CH IN

Выбор компонента, подключенного к гнездам MULTI CH INPUT, как источника приема, при использовании внешнего декодера и т.д.

⑬ PRESET +/-

Выбор одного из 8 номеров предустановленных радиостанций (1 - 8), при выборе функции "FM" или "AM" как источника приема.

⑭ SLEEP

Установка таймера сна.

⑮ NIGHT

Включение или выключение режима ночного прослушивания.

⑩ STRAIGHT

Включение или выключение программ звуковых полей. При установке данного аппарата на режим “STRAIGHT”, поступающие 2-канальные или многоканальные сигналы напрямую выводятся соответствующими колонками без эффектов.

⑪ VOLUME +/-

Управление уровнями вывода всех аудиоканалов.

Примечание

Это не воздействует на уровень AUDIO OUT (REC).

⑫ SET MENU

Вход в “SET MENU”

■ Использование пульта ДУ

Пульт ДУ передает направленный инфракрасный луч.

Во время управления, обязательно направляйте пульт ДУ прямо на сенсор ДУ на данном аппарате.

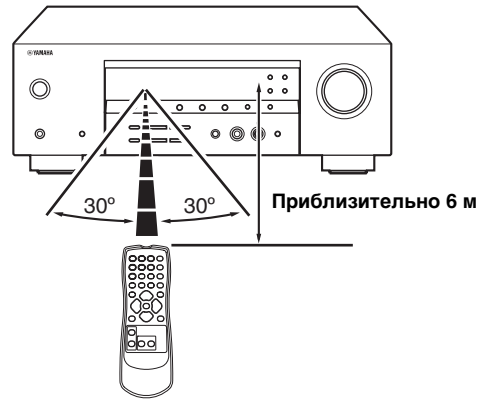
**Примечания**

- Избегайте проливания воды или других жидкостей на пульт ДУ.
- Не роняйте пульт ДУ.
- Не оставляйте или храните пульт ДУ в местах со следующими видами условий:
 - местах с повышенной влажностью, например, возле ванной
 - в местах с повышенной температурой, например, возле обогревателя или плиты
 - в местах с предельно низкой температурой
 - в запыленных местах

Дисплей фронтальной панели

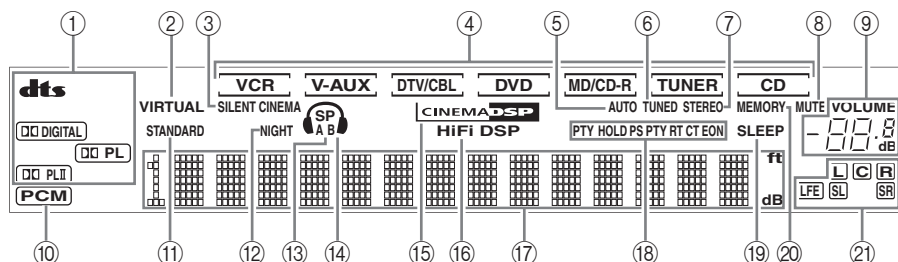

① Индикаторы декодеров

Во время работы любого из декодеров данного аппарата, загорается соответствующий индикатор.

② Индикатор VIRTUAL

Загорается во время работы функции Virtual CINEMA DSP.

③ Индикатор SILENT CINEMA

Загорается, когда подключены наушники и выбрана программа звукового поля.

④ Индикаторы источников поступающего сигнала

Для указания текущего выбранного источника приема, высвечивается соответствующий курсор.

⑤ Индикатор AUTO

Загорается при установке данного аппарата в режим автоматической настройки.

⑥ Индикатор TUNED

Загорается при настройке данного аппарата на радиостанцию.

⑦ Индикатор STEREO

Загорается во время приема данным аппаратом сильного сигнала стереофонической передачи ЧМ диапазона при высвеченном индикаторе AUTO.

⑧ Индикатор MUTE

Высвечивается во время работы функции MUTE.

⑨ Индикатор уровня VOLUME

Показывает уровень громкости, установленный в данный момент.

⑩ Индикатор PCM

Загорается во время воспроизведения данным аппаратом цифровых аудиосигналов PCM (Pulse Code Modulation – импульсно-кодированная модуляция).

⑪ Индикатор STANDARD

Загорается при выборе программы “STANDARD”.

⑫ Индикатор NIGHT

Загорается при выборе режима ночного прослушивания.

⑬ Индикаторы колонок

Загораются в соответствии с выбранным набором фронтальных колонок.

⑭ Индикатор наушников

Загорается при подключении наушников.

⑮ Индикатор CINEMA DSP

Загорается при выборе программы CINEMA DSP.

⑯ Индикатор HiFi DSP

Загорается при выборе программы HiFi DSP.

⑰ Многофункциональный информационный дисплей

Отображает наименование программы, используемой в данный момент, и другую информацию во время настройки или изменения настроек.

⑱ Индикаторы Системы Радиоданных (Radio Data System)

(Только модели для Соединенного Королевства Великобритании и Северной Ирландии, и Европы)

Высвечивается во время приема информации Системы Радиоданных.

EON

Высвечивается во время приема информационной услуги EON.

PTY HOLD

Высвечивается во время поиска радиостанций Системы Радиоданных в режиме PTY SEEK.

⑲ Индикатор SLEEP

Загорается при включенном таймере сна.

⑳ Индикатор MEMORY

Высвечивается для обозначения возможности сохранения радиостанции.

㉑ Индикаторы принимаемых каналов

Отображают компоненты канала цифрового сигнала, поступающего в данный момент.

Задняя панель

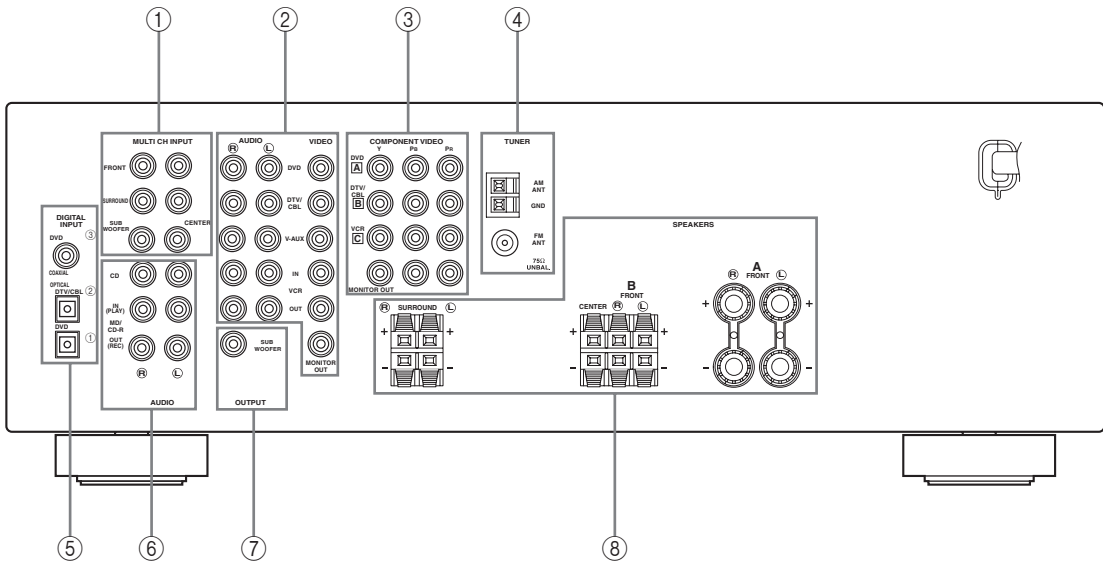

① Гнезда MULTI CH INPUT

Для информации по подключению, смотрите стр. 16.

② Видеокомпонентные гнезда

Для информации по подключению, смотрите стр. 14.

③ Гнезда COMPONENT VIDEO

Для информации по подключению, смотрите стр. 16.

④ Терминалы антенн

Для информации по подключению, смотрите стр. 18.

⑤ Гнезда DIGITAL INPUT

Для информации по подключению, смотрите стр. 14 и 15.

⑥ Аудиокомпонентные гнезда

Для информации по подключению, смотрите стр. 17.

⑦ Гнездо SUBWOOFER OUTPUT

Для информации по подключению, смотрите стр. 12.

⑧ Терминалы SPEAKERS

Для информации по подключению, смотрите стр. 11.

ПОДКЛЮЧЕНИЯ

Размещение колонок

На схеме ниже отображено стандартное расположение колонок ITU-R*. Данное расположение позволяет прослушивать сигналы CINEMA DSP и многоканальные аудиоисточники.

* ITU-R является радиокommunikационным сектором ITU (International Telecommunication Union).

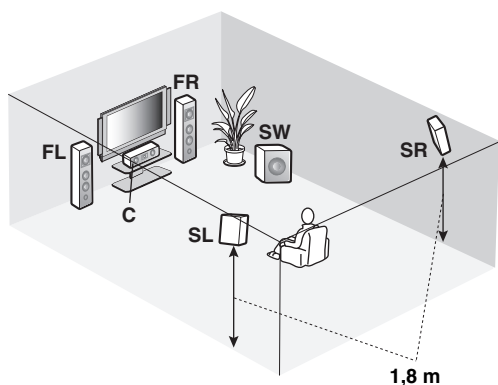
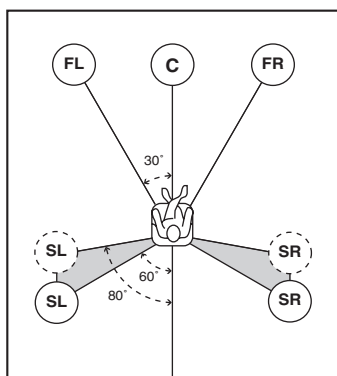

■ Фронтальные колонки (FL и FR)

Фронтальные колонки предназначены для воспроизведения основного исходящего звучания и эффектов звучания. Разместите данные колонки на одинаковом расстоянии от идеального места слушателя. Расстояние каждой колонки с каждой стороны видеозэрана должно быть одинаковым.

■ Центральная колонка (C)

Центральная колонка предназначена для воспроизведения звуковых сигналов центрального канала (диалог, вокальное произведение и т.д.). Если, по некоторым причинам, использование центральной колонки невозможно, вы можете обойтись без нее. Однако, наилучший результат достигается при использовании полной системы. Разместите центральную колонку в центре между фронтальными колонками и как можно ближе к экрану, например, прямо над или под экраном.

■ Колонки окружающего звучания (SL и SR)

Колонки окружающего звучания используются для эффектов и окружающего звучания. Разместите данные колонки за местом слушателя, слегка направив лицевую сторону внутрь, на высоте примерно 1,8 м над уровнем пола.

■ Сабвуфер (SW)

Использование сабвуфера, например, YAMAHA Active Servo Processing Subwoofer System, позволяет не только усилить низкочастотные сигналы от любого или всех каналов, но также воспроизводить с высокой точностью канал LFE (низкочастотный эффект), содержащийся в программах Dolby Digital и DTS. Расположение сабвуфера не так важно, так как низкочастотный звук не является высоконаправленным. Но все-же лучше будет расположить сабвуфер возле фронтальных колонок. Для уменьшения отражения низкочастотного звука на стенах, слегка поверните и направьте сабвуфер в центр комнаты.

Подключение колонок

Убедитесь в правильном подключении левого канала (L), правого канала (R), “+” (красный) и “-” (черный). Звучание от колонок будет отсутствовать при неправильном выполнении подключений, и звучание будет неестественным с отсутствием низкочастотного сигнала при несоблюдении полярности при подключении колонок.

ПРЕДУПРЕЖДЕНИЕ

- Требуется использовать колонки с импедансом, указанным на задней панели данного аппарата.
- Перед подключением колонок, убедитесь, что данный аппарат отключен.
- Открытые провода колонок не должны соприкасаться друг с другом, или с любой металлической частью данного аппарата. Это может привести к поломке данного аппарата и/или колонок.
- Используйте колонки с магнитным экраном. Если данный тип колонок все-же издает помехи при использовании с экраном, разместите колонки на некотором расстоянии от экрана.

■ До подключения к терминалу SPEAKERS

Кабель колонок на самом деле состоит из двух параллельных спаренных изолированных проводов. Провода отличаются цветом или формой, например, один может быть отмечен полосками, углублениями или складками. Подключите провод с полосками (углублениями и т.д.) к терминалам “+” (красный) данного аппарата и колонки. Подключите гладкий провод к терминалам “-” (черный).

Удалите примерно 10 мм изоляционного слоя на конце каждого кабеля колонки и затем скрутите оголенные провода кабеля во избежание короткого замыкания.

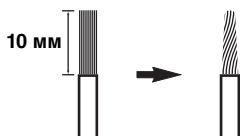

■ Подключение к терминалам FRONT A SPEAKERS

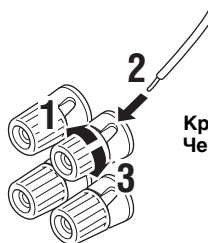

Красный: положительный (+)
Черный: отрицательный (-)

- 1 Освободите головку.
- 2 Вставьте оголенный конец провода колонки в отверстие терминала.
- 3 Закрутите головку для закрепления провода.

Подключение бананового штекера (за исключением моделей для Соединенного Королевства Великобритании и Северной Ирландии, Европы, Кореи и Азии)

Банановый штекер - это однополюсный электрический соединитель, широко используемый для завершения кабелей колонок. Сначала, закрутите головку и затем вставьте коннектор бананового штекера в конец соответствующего терминала.

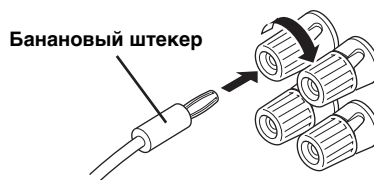

■ Подключение к терминалам FRONT B, CENTER, и SURROUND SPEAKERS

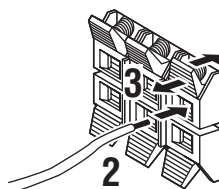

Красный: положительный (+)
Черный: отрицательный (-)

- 1 Нажмите защелку.
- 2 Вставьте оголенный конец провода колонки в отверстие терминала.
- 3 Опустите защелку для закрепления провода.

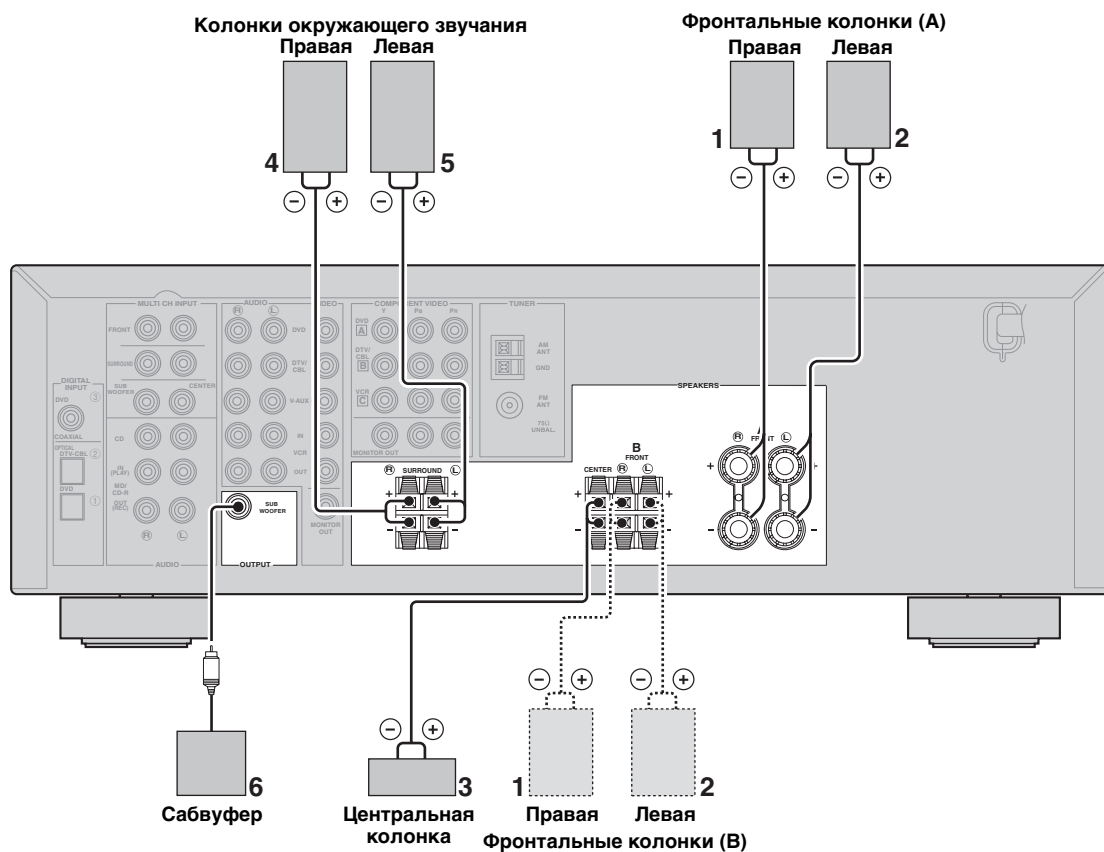

■ **Терминалы FRONT**

Подключите одну или две акустические системы (1, 2) к данным терминалам. При использовании только одной фронтальной акустической системы, подключите ее к терминалам FRONT A.

■ **Терминалы CENTER**

Подключите центральную колонку (3) к данным терминалам.

■ **Терминалы SURROUND**

Подключите колонки окружающего звучания (4, 5) к данным терминалам.

■ **Гнездо SUBWOOFER OUTPUT**

К данному гнезду подключите сабвуфер со встроенным усилителем (6) (такой как YAMAHA Active Servo Processing Subwoofer System).



Схема расстановки колонок

Информация о гнездах и штекерах кабелей

Аудиогнезда и штекеры кабелей

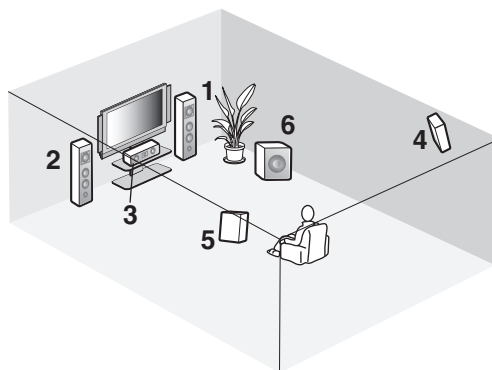
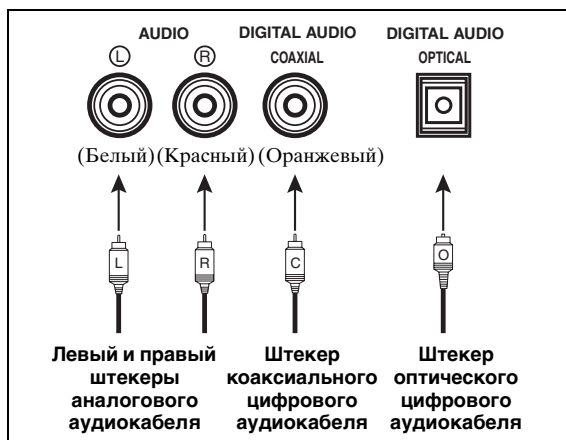

Видеогнезда и штекеры кабелей

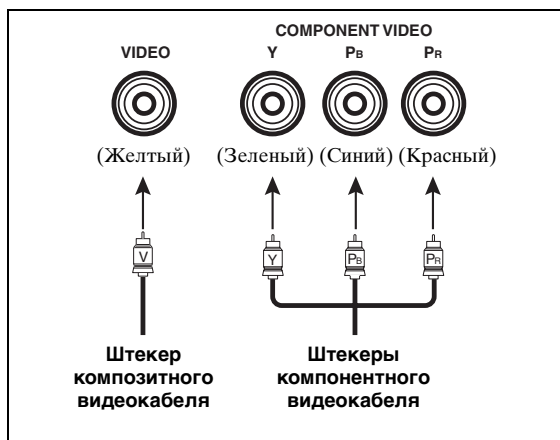

■ Аудиогнезда

Данный аппарат оборудован тремя типами аудиогнезд (аналоговое аудио, коаксиальное цифровое звучания, и оптическое цифровое звучания). Подключение зависит от наличия аудиогнезд на других компонентах.

Гнезда AUDIO

Для обычных аналоговых аудиосигналов, передающихся через левый и правый аналоговые аудиокабели. Подключите красные штекеры к правым гнездам и белые штекеры к левым гнездам.

Гнезда DIGITAL AUDIO COAXIAL

Для цифровых аудиосигналов, передающихся через коаксиальные цифровые аудиокабели.

Гнезда DIGITAL AUDIO OPTICAL

Для цифровых аудиосигналов, передающихся через оптические цифровые аудиокабели.

Примечания

- Вы можете использовать цифровые гнезда для приема битовых потоков PCM, Dolby Digital и DTS. При подключении компонентов к гнездам COAXIAL и OPTICAL одновременно, приоритет отдается сигналам, поступающим в гнездо COAXIAL. Все цифровые входные гнезда совместимы с цифровыми сигналами с частотой стробирования 96 кГц.
- Цифровые и аналоговые сигналы независимо обрабатываются данным аппаратом. Таким образом, аудиосигналы, поступающие в аналоговые гнезда, выводятся только на аналоговые гнезда AUDIO OUT (REC).
- Перед подключением оптоволоконного кабеля, удалите колпачок от оптического гнезда. Не выбрасывайте колпачок. Если вы не используете оптическое гнездо, обязательно вставьте колпачок на место. Данный колпачок предохраняет гнездо от пыли.



■ Видеогнезда

Данный аппарат оборудован двумя типами видеогнезд (композитное видео и компонентное видео). Подключение зависит от наличия входных гнезд на видеоэкране.

Гнезда VIDEO

Для обычных композитных видеосигналов, передающихся через композитные видеокабели.

Гнезда COMPONENT VIDEO

Для компонентных сигналов, разделенных на видеосигналы яркости (Y) и насыщенности (Pb, Pr), передающихся по отдельным проводам компонентных видеокабелей.



Подключение видеокomпонентов

■ Подключение видеозэкрана

Подключите видеовходное гнездо видеозэкрана к гнезду MONITOR OUT.

■ Подключение DVD-проигрывателя/кабельного ТВ/спутникового тюнера

Подключите выходное коаксиальное гнездо цифрового аудиосигнала DVD-проигрывателя к гнезду DIGITAL INPUT DVD COAXIAL и подключите выходное гнездо видеосигнала компонента к гнезду DVD VIDEO данного аппарата.

Подключите выходное оптическое гнездо цифрового аудиосигнала кабельного ТВ или спутникового тюнера к гнезду DIGITAL INPUT DTV/CBL и подключите выходное гнездо видеосигнала компонента к гнезду DTV/CBL VIDEO данного аппарата.



- Используйте гнезда AUDIO данного аппарата для видеокomпонента, не оборудованного выходным оптическим цифровым гнездом. Для прослушивания окружающего звучания, используйте селекторные кнопки программы звукового поля на пульте ДУ (смотрите стр. 30).
- Если на DVD-проигрывателе не имеется выходное коаксиальное цифровое гнездо, но имеется оптический кабель, подключите гнездо к DIGITAL INPUT DVD OPTICAL.
- Также, к данному аппарату можно подключить видеозэкран, DVD-проигрыватель, цифровое ТВ, и кабельное ТВ, используя гнезда COMPONENT VIDEO (смотрите стр. 16).

■ Подключение DVD-магнитофона/видеомагнитофона

Подключите входные гнезда аудиосигнала видеокomпонента к гнездам VCR AUDIO OUT данного аппарата. Затем подключите входное гнездо видеосигнала видеокomпонента к гнезду VCR VIDEO OUT данного аппарата для записи изображения.

Подключите выходные гнезда аудиосигнала компонента к гнездам VCR AUDIO IN данного аппарата. Затем подключите выходное гнездо видеосигнала компонента к гнезду VCR VIDEO IN данного аппарата для воспроизведения источника от компонента записи.

Примечания

- Как только записывающий компонент подключен к данному аппарату, аппарат должен оставаться включенным во время использования данного аппарата. При отключении питания, данный аппарат может исказить звучание от других компонентов.
- Убедитесь, что компоненты видеоисточника подключены к данному аппарату таким же образом, как и видеозэкран. Например, при подключении к данному аппарату видеозэкрана через соединение VIDEO, компоненты видеоисточника также должны быть подключены к данному аппарату через соединения VIDEO.

■ Подключение другого видеокomпонента

Подключите выходное гнездо видеосигнала компонента к гнезду V-AUX VIDEO данного аппарата.

Подключите выходные гнезда аудиосигнала компонента к гнездам V-AUX AUDIO данного аппарата.

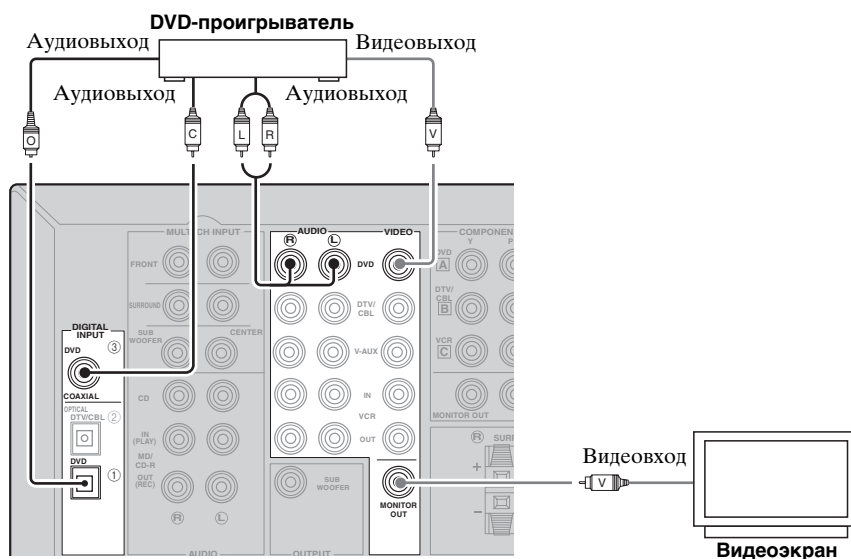

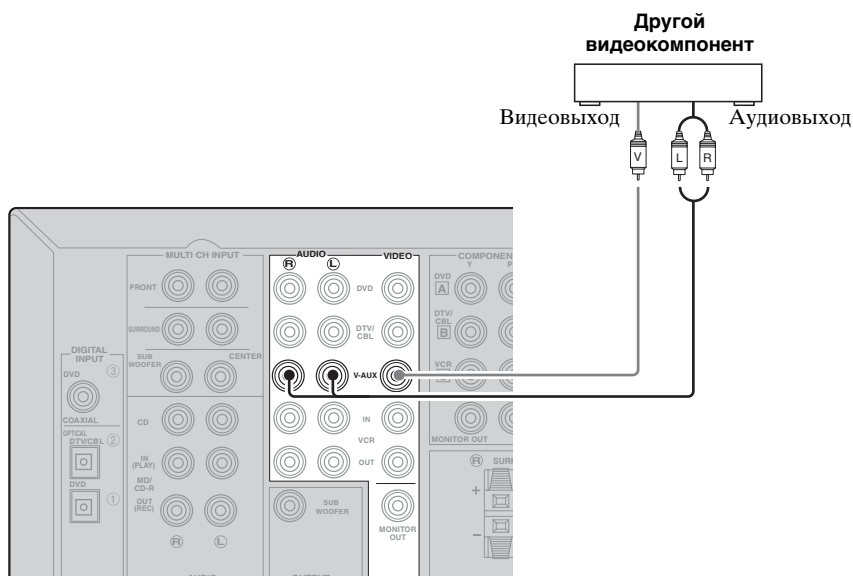
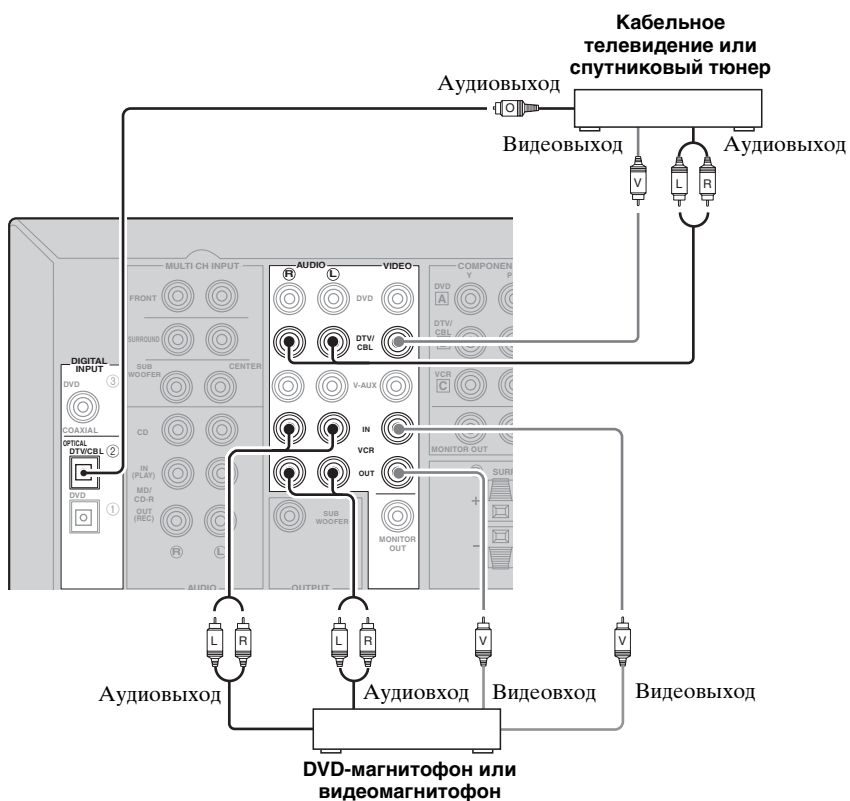

ПОДГОТОВКА

Русский

■ Подключение к гнездам COMPONENT VIDEO

Подключив видеоскрин и компоненты видеисточника к данному аппарату через соединения COMPONENT VIDEO, можно просматривать высококачественное изображение.

Примечание

Убедитесь, что компоненты видеисточника подключены к данному аппарату таким же образом, как и видеоскрин. Например, при подключении к данному аппарату видеоскрена через соединение COMPONENT VIDEO, компоненты видеисточника также должны быть подключены к данному аппарату через соединение COMPONENT VIDEO.

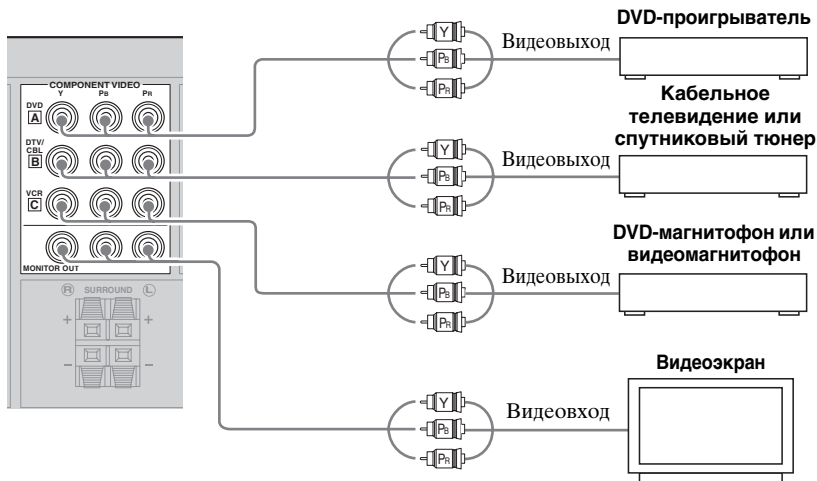

■ Подключение к гнездам MULTI CH INPUT

Данный аппарат оборудован 6-ю дополнительными входными гнездами (FRONT L/R, CENTER, SURROUND L/R и SUBWOOFER) для дискретного многоканального приема от многоформатного проигрывателя, внешнего декодера или звукового процессора. Подключите выходные гнезда многоформатного проигрывателя или внешнего декодера к гнездам MULTI CH INPUT. Убедитесь, что левое и правое выходные гнезда подключены к левому и правому входным гнездам для фронтального канала и канала окружающего звучания.

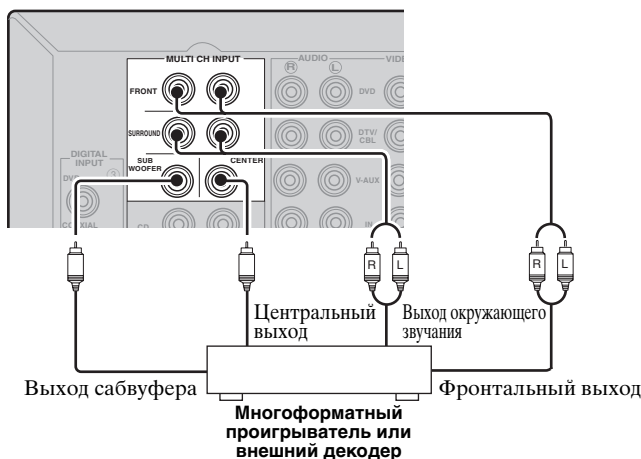

Примечания

- При выборе компонента, подключенного к гнездам MULTI CH INPUT как источника поступающего сигнала (смотрите стр. 25), данный аппарат автоматически выключает цифровой процессор звукового поля, и выбор программ звукового поля становится невозможным.
- Данный аппарат не перенаправляет сигналы, поступающие в гнезда MULTI CH INPUT, для компенсации звучания от отсутствующих колонок. Перед использованием данной функции, рекомендуется подключить 5.1-канальную акустическую систему.
- При использовании наушников, сигналы воспроизводятся только от фронтальных левого и правого каналов.

Подключение аудиокomпонентов

■ Подключение CD-проигрывателя

Подключите выходные гнезда CD-проигрывателя к гнездам CD данного аппарата.



Для цифрового подключения к CD-проигрывателю, выберите соответствующую установку для гнезд DIGITAL INPUT в "INPUT ASSIGN" (смотрите стр. 47).

■ Подключение CD-магнитофона/ MD-магнитофона

Подключите входные гнезда CD-магнитофона или MD-магнитофона к гнездам MD/CD-R OUT (REC).

Подключите выходные гнезда CD-магнитофона или MD-магнитофона к гнездам MD/CD-R IN (PLAY) для воспроизведения источника от компонента записи.

Примечание

Как только записывающий компонент подключен к данному аппарату, аппарат должен оставаться включенным во время использования данного аппарата. При отключении компонента, данный аппарат может исказить звучание от других компонентов.

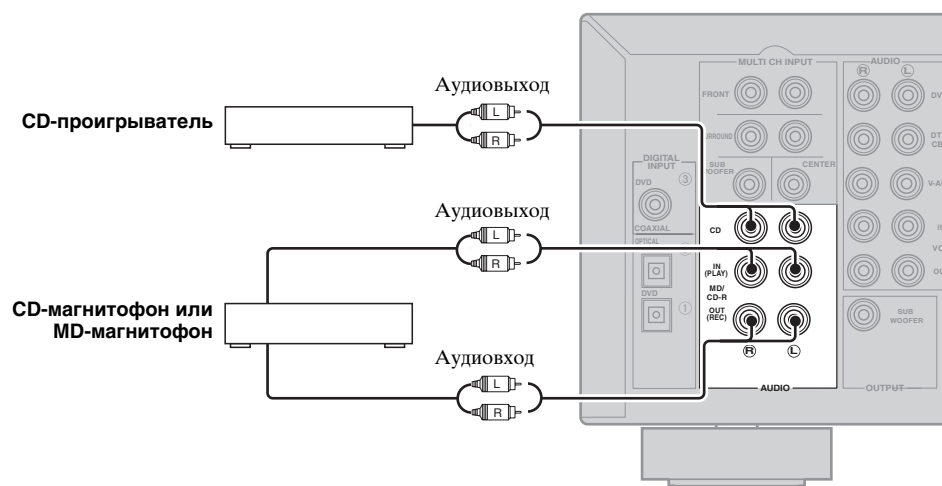

Подключение ЧМ- и АМ-антенн

Внутренние ЧМ- и АМ-антенны поставляются вместе с данным аппаратом. Вообще, данные антенны должны обеспечивать достаточно сильный прием сигнала. Подключите каждую антенну надлежащим образом к соответствующим терминалам.

Примечания

- Рамочная АМ-антенна должна быть установлена на расстоянии от данного аппарата.
- Внешняя антенна, установленная надлежащим образом, принимает радиоволны чище, чем внутренняя антенна. При плохом качестве приема, установите внешнюю антенну. Для получения более подробной информации о внешних антеннах, обратитесь к ближайшему авторизованному дилеру YAMAHA или в сервис центр.
- Рамочная АМ-антенна должна всегда оставаться подключенной, даже при подключении внешней АМ-антенны к данному аппарату.

Внешняя АМ-антенна

Используйте 5-10 м провод с виниловым покрытием, вытянутый наружу через окно.

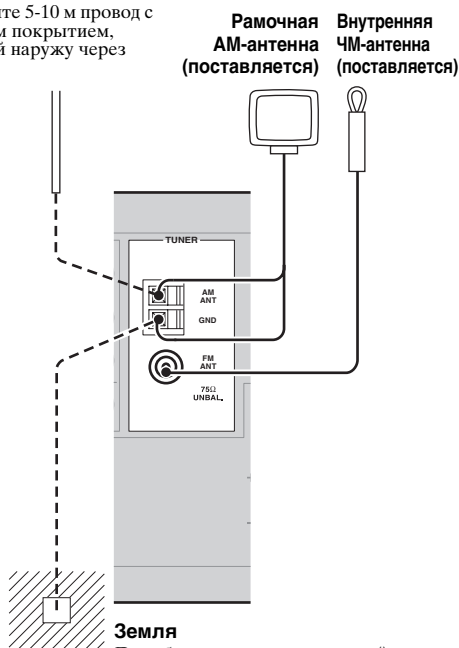

Для обеспечения максимальной безопасности и уменьшения помех, подключите терминал антенны GND к хорошему заземлению. Хорошим заземлением может послужить металлический штырь, введенный в сырую землю.

Подключение рамочной АМ-антенны

1 Установите рамочную АМ-антенну.

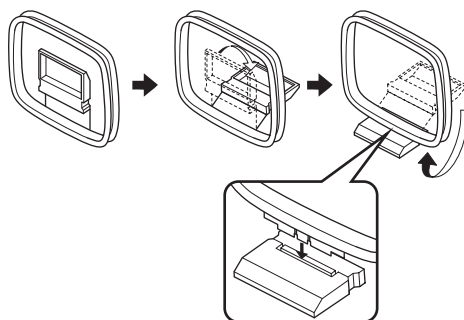

2 Нажмите язычок терминала АМ АНТ.



3 Вставьте один конец провода рамочной АМ-антенны в терминал АМ АНТ.

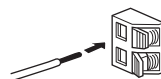

4 Опустите защелку для закрепления провода.



5 Повторяя шаги 2-4, подключите другой провод к терминалу GND.

По завершению подключения рамочной АМ-антенны к данному аппарату, настройте направление рамочной АМ-антенны для оптимального приема при настройке АМ-радиостанций.



Подключение силового кабеля

По завершению всех подключений, подключите силовой кабель к розетке переменного тока.

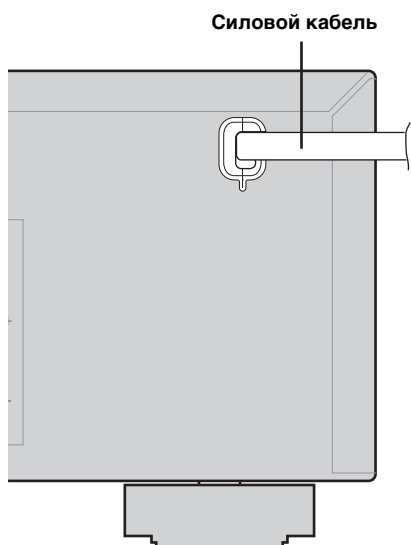

Включение питания

Когда все подключения завершены, включите питание данного аппарата.

STANDBY/ON

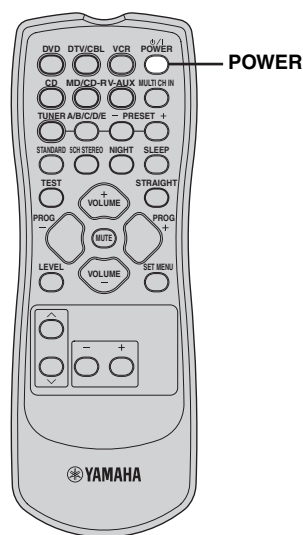
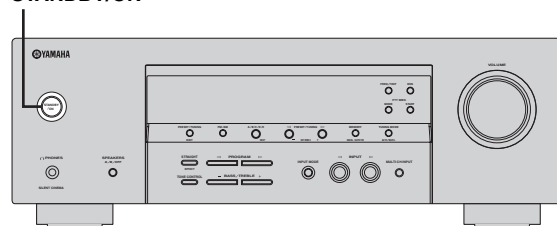

Нажмите **STANDBY/ON** на фронтальной панели (или кнопку **POWER** на пульте ДУ) для включения данного аппарата.



Фронтальная панель

или



Пульт ДУ

Снова нажмите **STANDBY/ON** на фронтальной панели (или кнопку **POWER** на пульте ДУ) для установки данного аппарата в режим ожидания.

Резервная копия памяти

Схема резервной копии памяти предотвращает сохраненные данные от удаления, даже если данный аппарат находится в режиме ожидания. Однако, если силовой кабель отключен от розетки переменного тока, или если подача электроэнергии прервана более чем на одну неделю, сохраненные данные могут быть удалены.

НАСТРОЙКА

Функция “BASIC MENU” полезна для быстрой настройки системы с минимальными усилиями.



- Если вы хотите сконфигурировать данный аппарат вручную с использованием более точных настроек, воспользуйтесь детальными параметрами в “SOUND MENU” (смотрите стр. 45).
- Изменение любых параметров в “SETUP” приводит к сбросу всех параметров, настроенных вручную в “SOUND MENU” (смотрите стр. 45).
- Начальные установки выделены жирным шрифтом для каждого параметра.

Использование BASIC MENU

Примечание

До начала процедуры:

- Повторно нажимая SPEAKERS на фронтальной панели, выберите фронтальные колонки для использования.
- Убедитесь, что наушники отключены от данного аппарата.

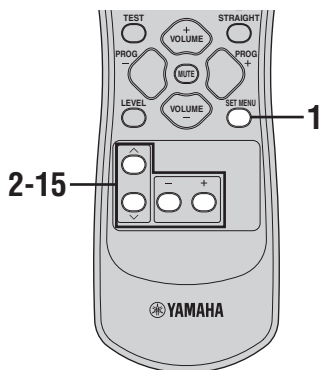

1 Нажмите кнопку SET MENU.



Индикация “BASIC MENU” появится на дисплее фронтальной панели. Если на дисплее фронтальной панели не отображается “BASIC MENU”, повторно нажимайте SET MENU до отображения “BASIC MENU”.

2 Нажав +, войдите в “BASIC MENU”.



Индикация “1 SETUP” появится на дисплее фронтальной панели.

3 Нажав +, войдите в “1 SETUP”.



Индикация “ROOM” появится на дисплее фронтальной панели.

4 Нажимая кнопку +/-, выберите желаемую установку.



Выберите размер комнаты, где были установлены колонки. В общем, размеры комнаты определяются следующим образом:

Выбор: S, M, L

[Модели для США и Канады]

S (малый) 16 x 13 футов, 200 футов²
(4,8 x 4,0 м, 20 м²)

M (средний) 20 x 16 футов, 300 футов²
(6,3 x 5,0 м, 30 м²)

L (большой) 26 x 19 футов, 450 футов²
(7,9 x 5,8 м, 45 м²)

[Другие модели]

S (малый) 3,6 x 2,8 м, 10 м²

M (средний) 4,8 x 4,0 м, 20 м²

L (большой) 6,3 x 5,0 м, 30 м²

5 Нажав кнопку ∨, войдите в “SUBWOOFER” и затем нажимайте кнопку +/- для выбора желаемой установки.



Выбор: YES, NONE

- При наличии сабвуфера в системе, выберите “YES”.
- При отсутствии сабвуфера в системе, выберите “NONE”.

6 Нажав кнопку , подтвердите выбор и затем нажимайте кнопку +/- и выберите количество колонок, подключенных к данному аппарату.



Выбор	Дисплей	Колонки
2spk	 	Фронтальные левая/правая
3spk	  	Фронтальные левая/правая, Центральная
4spk	   	Фронтальные левая/правая, Окружающего звучания левая/правая
5spk	    	Фронтальные левая/правая, Центральная, Окружающего звучания левая/правая

7 Нажмите кнопку , для подтверждения выбора.



Индикация “>SET CANCEL” отображается на дисплее фронтальной панели.

8 Нажимая кнопку +/-, выберите желаемую установку.

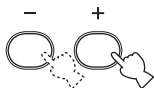

Выбор: **SET**, CANCEL

- Для подтверждения настроек, выберите “SET”.
- Для отмены процедуры настройки без изменений, выберите “CANCEL”.



Процедуру настройки также можно отменить, повторно нажимая кнопку SET MENU.

9 Нажмите кнопку  для подтверждения выбора.



При выборе параметра “SET” в предыдущем шаге, слышится тестовый тональный сигнал от каждой колонки поочередно. На дисплее фронтальной панели на несколько секунд отображается индикация “CHECK:TestTone” и затем индикация “CHECK OK?”



Индикатор колонки, воспроизводящей тестовый тональный сигнал в настоящий момент, высвечивается на дисплее фронтальной панели.

10 Нажав кнопку +/-, выберите желаемую установку.

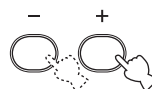

Выбор: **YES**, NO

- Для завершения процесса настройки при удовлетворительном уровне тестового тонального сигнала от каждой колонки, выберите “YES”.
- Выберите “NO” для перехода в меню настройки уровней колонок для приведения в баланс уровня каждой колонки.

11 Нажмите кнопку  для подтверждения выбора.



- При выборе “YES” в предыдущем шаге, процесс настройки завершается, и устанавливается экран “BASIC MENU”.
- При выборе параметра “NO” в предыдущем шаге, на дисплее фронтальной панели появится индикация настройки уровня колонок.

12 Нажимайте +/- для регулировки баланса между фронтальными левой и правой колонками.

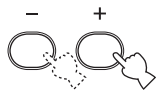

13 Нажимая кнопку \vee / \wedge , выберите колонку, затем нажимайте кнопку +/- для регулировки баланса.

Для увеличения значения, нажимайте кнопку +.

Для уменьшения значения, нажимайте кнопку -.

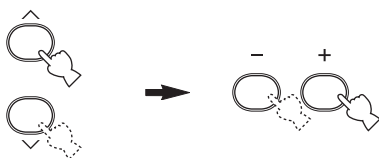

- Выберите “С” для регулировки баланса между фронтальной левой и центральной колонками.
- Выберите “SL” для регулировки баланса между фронтальной левой колонкой и левой колонкой окружающего звучания.
- Выберите “SR” для регулировки баланса между левой и правой колонками окружающего звучания.
- Выберите “SWFR” для регулировки баланса между фронтальной левой колонкой и сабвуфером.

14 Для подтверждения настроек, повторно нажимайте кнопку \vee / \wedge до отображения индикации “2 SP LEVEL” на дисплее фронтальной панели.



15 Повторно нажимайте кнопку \vee до отключения меню.



ВОСПРОИЗВЕДЕНИЕ

ПРЕДУПРЕЖДЕНИЕ

При воспроизведении CD-дисков, закодированных по системе DTS, нужно соблюдать предельную предосторожность. При воспроизведении CD-диска, закодированного по DTS, на CD-проигрывателе, не поддерживающем DTS, будет слышаться только нежелательный шум, который может повредить колонки. Убедитесь, поддерживает ли CD-проигрыватель CD-диски, закодированные по DTS. Также, проверьте уровень выходного звучания CD-проигрывателя до начала воспроизведения CD-диска, закодированного по DTS.

Основные операции

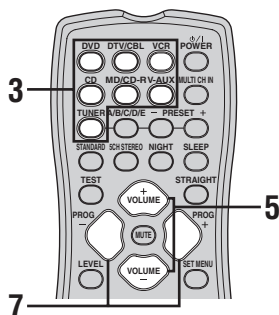
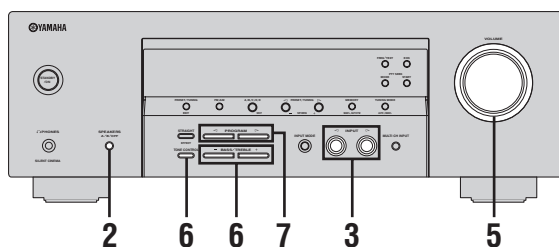

1 Включите видеоскрэн, подключенный к данному аппарату.

2 Повторно нажимая **SPEAKERS** на фронтальной панели, выберите фронтальные колонки для использования.

На дисплее фронтальной панели загораются соответствующие индикаторы колонок.

SPEAKERS
A/B/OFF



3 Повторно нажимая **INPUT** $\triangleleft / \triangleright$ на фронтальной панели (или нажав одну из селекторных кнопок источника на пульте ДУ), выберите нужный источник приема.

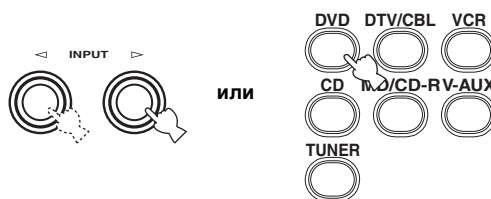

Фронтальная панель

Пульт ДУ

Наименование источника приема, используемого в данный момент, на несколько секунд отображается на дисплее фронтальной панели.

Выбранный источник



Выбранный источник

Режим приема

Примечание

Если вы хотите выбрать источник, подключенный через цифровые соединения, установите "INPUT MODE" на "AUTO" или "DTS" (смотрите стр. 26).

4 Начните воспроизведение на выбранном компоненте или выберите радиостанцию.

- При цифровом приеме многоканального сигнала (Dolby Digital или DTS), данный аппарат декодирует сигнал и воспроизводит окружающее звучание.
- Смотрите инструкцию по эксплуатации, приложенную к компоненту-источнику.
- Смотрите стр. 35 для инструкций по настройке ЧМ/АМ.

- 5** Поворачивая **VOLUME** на фронтальной панели (или нажимая кнопку **VOLUME +/-** на пульте ДУ), настройте желаемый уровень громкости.

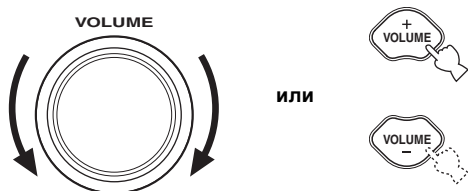

Примечание

При подключении компонента записи к гнездам **VCR OUT** или **MD/CD-R OUT (REC)**, и при искажении или низком уровне громкости во время воспроизведения от других компонентов, попробуйте включить компонент записи.

- 6** Повторно нажимая **TONE CONTROL** на фронтальной панели, выберите **“BASS”** или **“TREBLE”** и затем нажимайте **BASS/TREBLE +/-** для настройки соответствующего уровня частотной характеристики.



- Выберите параметр **“BASS”** для настройки характеристики низких частот.
- Выберите параметр **“TREBLE”** для настройки высокочастотной характеристики.

Примечания

- Настройки колонок и наушников сохраняются независимо.
- Если параметр **“TONE BYPASS”** (смотрите стр. 47) установлен на **“AUTO”** и параметры **“BASS”** и **“TREBLE”** установлены на 0 дБ, воспроизводимое звучание автоматически обходит схему контроля тональности данного аппарата.
- При увеличении или уменьшении высокочастотного или низкочастотного звучания до предельного уровня, тональное качество колонок окружающего звучания может отличаться от тонального качества фронтальных левой и правой колонок.
- Функция **TONE CONTROL** недействительна при выборе компонента, подключенного к гнездам **MULTI CH INPUT**, как источника приема (смотрите стр. 25).

- 7** Повторно нажимая **PROGRAM** $\triangleleft/\triangleright$ на фронтальной панели (или нажимая кнопку **PROG +/-** на пульте ДУ), выберите нужную программу звукового поля.

Наименование выбранной программы звукового поля появится на дисплее фронтальной панели.

Смотрите стр. 31 о программах звукового поля.



Фронтальная панель

Пульт ДУ



Примечания

- При выборе программы звукового поля, основывайтесь на собственном вкусе прослушивания, а не только на самих наименованиях программ.
- При выборе источника поступающего сигнала, данный аппарат автоматически выбирает программу звукового поля, использованную в последний раз для соответствующего источника приема.
- При выборе компонента, подключенного к гнездам **MULTI CH INPUT**, как источника приема (смотрите стр. 25), невозможно выбрать программу звукового поля.
- Если частота стробирования превышает 48 кГц при приеме, данный аппарат автоматически устанавливается на режим **“STEREO”**.
- Для отображения информации о текущем выбранном источнике приема на дисплее фронтальной панели, подробнее смотрите стр. 28.

Дополнительные операции

■ Прослушивание через наушники с помощью SILENT CINEMA

Функция SILENT CINEMA позволяет прослушивать через обычные наушники музыку многоканального формата или звуковое сопровождение кинофильмов, включая источники Dolby Digital и DTS. Функция SILENT CINEMA включается автоматически при подключении наушников к гнезду PHONES во время прослушивания программ звукового поля CINEMA DSP или HiFi DSP (смотрите стр. 31). При включении функции, на дисплее фронтальной панели загорается индикатор SILENT CINEMA.

Примечания

- Функция SILENT CINEMA не включается при выборе компонента, подключенного к гнездам MULTI CH INPUT, как источника приема.
- Функция SILENT CINEMA недоступна при выборе режима "2CH STEREO" (смотрите стр. 31) или когда данный аппарат находится в режиме "STRAIGHT" (смотрите стр. 33).
- Звучание от канала LFE будет микшироваться и выводиться от наушников.

■ Приглушение выводимого звучания

Для приглушения выводимого звучания, нажмите кнопку MUTE на пульте ДУ.

Для возобновления вывода звучания, снова нажмите кнопку MUTE.



- Для возобновления вывода звучания, можно повернуть VOLUME на фронтальной панели или нажать кнопку VOLUME +/-.
- Уровень приглушения можно настроить с помощью "AUDIO MUTE" в "OPTION MENU" (смотрите стр. 48).
- При приглушении звучания, на дисплее фронтальной панели мигает индикатор MUTE, и он отключается при возобновлении вывода звучания.

Примечание

При переключении источника приема или программы звукового поля во время приглушения звучания, данный аппарат возобновляет вывод звучания.

■ Выбор компонента MULTI CH INPUT как источника приема

Данная функция используется для выбора компонента, подключенного к гнездам MULTI CH INPUT (смотрите стр. 16), как источника приема.

Нажимайте MULTI CH INPUT на фронтальной панели (или кнопку MULTI CH IN на пульте ДУ) до тех пор, пока на дисплее фронтальной панели не отобразится индикация "MULTI CH INPUT".

MULTI CH INPUT



Фронтальная панель

или

MULTI CH IN



Пульт ДУ

Примечание

При отображении индикации "MULTI CH INPUT" на дисплее фронтальной панели, другие источники не могут воспроизводиться. Для выбора другого источника приема с помощью INPUT </> на фронтальной панели (или одной из селекторных кнопок источника на пульте ДУ), нажимая MULTI CH INPUT (или кнопку MULTI CH IN на пульте ДУ), отключите индикацию "MULTI CH INPUT" на дисплее фронтальной панели.

■ Использование режима ночного прослушивания

Режим ночного прослушивания разработан с целью улучшения прослушиваемости на низких уровнях громкости или в ночное время.

Нажмите кнопку NIGHT на пульте ДУ выбора "NIGHT ON".

NIGHT



При выборе режима ночного прослушивания, на дисплее фронтальной панели загорается индикатор NIGHT.

Примечания

- Режим ночного прослушивания может использоваться с любой программой звукового поля.
- Режим ночного прослушивания может различаться по действию, в зависимости от источника поступающего сигнала и используемых настроек окружающего звучания.

■ Выбор режимов приема

Данный аппарат оборудован разнообразными входными гнездами. Для выбора желаемого типа поступающего сигнала, выполните следующую процедуру.



- В большинстве случаев, рекомендуется установить “INPUT MODE” на “AUTO”.
- Режим приема по умолчанию данного аппарата можно отрегулировать с помощью параметра “INPUT MODE” в “INPUT MENU” (смотрите стр. 47).

Примечания

- Для воспроизведения CD-дисков, закодированных по DTS, с помощью аудиоподключения, установите “INPUT MODE” на “DTS”.
- В зависимости от проигрывателя, DTS декодирование может выполняться неправильно, даже при выполнении цифрового подключения между данным аппаратом и проигрывателем.

1 Нажимая INPUT ◀/▶ на фронтальной панели, выберите нужный источник приема.

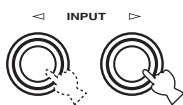

2 Повторно нажимая INPUT MODE на фронтальной панели, выберите нужный режим приема.



Текущие выбранные источники приема

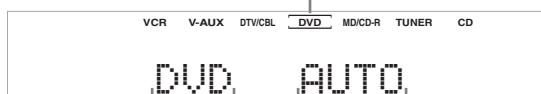

Текущий выбранный источник приема

Текущий выбранный режим приема

AUTO	Автоматический выбор поступающего сигнала в следующем порядке: 1) Цифровые сигналы 2) Аналоговые сигналы*
DTS	Выбор только цифровых сигналов, закодированных по системе DTS. Звучание отсутствует при отсутствии поступающих сигналов DTS.
ANALOG	Выбор только аналоговых сигналов. Звучание отсутствует при отсутствии поступающих аналоговых сигналов.

Примечание

При установке “INPUT MODE” на “AUTO”, данный аппарат автоматически переключается на соответствующий декодер при обнаружении сигнала Dolby Digital или DTS.

■ Настройка уровней колонок во время воспроизведения

Вы можете отрегулировать уровни громкости каждой колонки во время прослушивания звучания. Данная функция также доступна при воспроизведении источников, поступающих на гнезда MULTI CH INPUT.

1 Повторно нажимая кнопку LEVEL, выберите желаемую колонку для настройки.



- Выберите “FRONT L” для регулировки выходного уровня фронтальной левой колонки.
- Выберите “CENTER” для регулировки уровня звучания центральной колонки.
- Выберите “FRONT R” для регулировки выходного уровня фронтальной правой колонки.
- Выберите “SUR. R” для регулировки выходного уровня правой колонки окружающего звучания.
- Выберите “SUR. L” для регулировки выходного уровня левой колонки окружающего звучания.
- Выберите “SWFR” для регулировки выходного уровня сабвуфера.



При нажатии кнопки LEVEL на пульте ДУ, вы можете также выбрать колонку, нажимая кнопку ^ / v.

2 Нажмите кнопку +/- на пульте ДУ для регулировки уровня звучания колонки.



Диапазон управления для центральной колонки и колонок окружающего звучания - от +10 дБ до -10 дБ, а для фронтальных колонок и сабвуфера - от 0 дБ до -20 дБ.

Примечания

- Данная операция отменит настройки уровней, произведенные в “SETUP” (смотрите стр. 20).
- Невозможно настроить уровни колонок, если “SPEAKER SET” в “SOUND MENU” (смотрите стр. 45) установлен на “NONE”.
- Невозможно настроить уровень сабвуфера, если “BASS” в “SPEAKER SET” (смотрите стр. 45) в меню настройки установлен на “FRNT”.
- При использовании LEVEL для настройки уровней колонок, также меняются уровни колонок, ранее установленные с помощью тестового тонального сигнала.
- Если выбрать “SETUP” (смотрите стр. 20) и затем выбрать “SET”, уровни колонок меняются в соответствии с любыми настройками в “SETUP”.

■ Использование тестового тонального сигнала

Тестовый тональный сигнал используется для настройки уровней колонок таким образом, чтобы звучание каждой колонки во время прослушивания от места слушателя было идентичным. Данная функция также доступна при воспроизведении источников, поступающих на гнезда MULTI CH INPUT.

1 Нажмите кнопку TEST.

Аппарат начнет выводить тестовый тональный сигнал.



2 Повторно нажимая кнопку \wedge / \vee , выберите колонку для настройки.

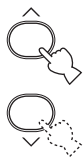

- Выберите “TEST LEFT” для регулировки выходного уровня фронтальной левой колонки.
- Выберите “TEST CENTER” для регулировки уровня звучания центральной колонки.
- Выберите “TEST RIGHT” для регулировки выходного уровня фронтальной правой колонки.
- Выберите “TEST SUR.R” для регулировки выходного уровня правой колонки окружающего звучания.
- Выберите “TEST SUR.L” для регулировки выходного уровня левой колонки окружающего звучания.
- Выберите “TEST SUBWOOFER” для регулировки выходного уровня сабвуфера.

3 Нажмите кнопку +/- на пульте ДУ для регулировки уровня звучания колонки.

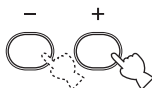

Диапазон управления для центральной колонки и колонок окружающего звучания - от +10 дБ до -10 дБ, а для фронтальных колонок и сабвуфера - от 0 дБ до -20 дБ.

4 По завершению настройки, нажмите кнопку TEST на пульте ДУ.

Тестовый тональный сигнал прерывается.



Примечания

- Тестовый тональный сигнал недоступен при подключении наушников к гнезду PHONES. Извлеките наушники из гнезда PHONES.
- Данная операция отменит настройки уровней, произведенные в “SETUP” (смотрите стр. 20).
- Невозможно настроить уровни колонок, если “SPEAKER SET” в “SOUND MENU” (смотрите стр. 45) установлен на “NONE”.
- Невозможно настроить уровень сабвуфера, если “BASS” в “SPEAKER SET” (смотрите стр. 45) в меню настройки установлен на “FRNT”.
- При использовании TEST для настройки уровней колонок, также меняются ранее установленные уровни колонок.
- Если выбрать “SETUP” (смотрите стр. 20) и затем выбрать “SET”, уровни колонок меняются в соответствии с любыми настройками в “SETUP”.



В зависимости от источника, уровни колонок, установленные с помощью тестового тонального сигнала, могут показаться вам неудовлетворительными. В таком случае, настройте уровни колонок с прослушиванием источника.

■ Отображение информации об источнике приема

Можно отобразить формат, частоту стробирования, канал и битовую скорость в текущем поступающем сигнале.

- 1 Для выбора желаемого источника приема, нажмите одну из селекторных кнопок источника на пульте ДУ.

- 2 Нажимая кнопку STRAIGHT, выберите режим "STRAIGHT":

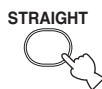

- 3 Нажимайте кнопку \wedge / \vee для отображения следующей информации об источнике приема.

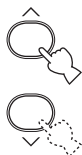

FORMAT

Экран формата сигнала. Если данный аппарат не может определить цифровой сигнал, он автоматически переключается на аналоговый источник.

Состояние экрана:

Analog, Digital, Dolby Digital, DTS, PCM, Unknown Digital

Примечание

Если данный аппарат обнаруживает любой не декодируемый цифровой сигнал, отображается "Unknown Digital!"

CHANNEL

Количество каналов источника в поступающем сигнале (фронтальный/окружающего звучания/LFE). Например, многоканальная фонограмма с 3 фронтальными каналами, 2 каналами окружающего звучания и LFE, отображается как "3/2/LFE".

SAMPLING

Частота стробирования.

Состояние экрана: 32kHz, 44.1kHz, 48kHz, 64kHz, 88.2kHz, 96kHz

BITRATE

Скорость передачи в битах.



При отображении информации об источнике приема, данный аппарат устанавливается на режим "STRAIGHT" (смотрите стр. 33). Для обратного включения программы звукового поля, снова нажмите STRAIGHT.

■ Применение таймера сна

Данная функция позволяет автоматически устанавливать данный аппарат в режим ожидания после определенного промежутка времени. Таймер сна полезен, когда вы ложитесь спать, в то время как данный аппарат воспроизводит или производит запись с источника.

Повторно нажимая кнопку SLEEP на пульте ДУ, установите количество времени.

С каждым нажатием кнопки SLEEP, индикации на дисплее фронтальной панели переключаются следующим образом.

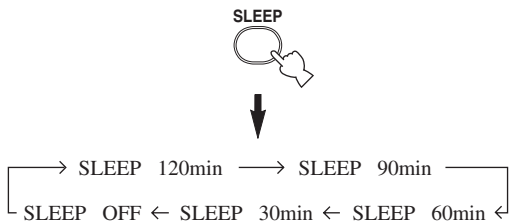

Во время переключения временных промежутков таймера сна, мигает индикация SLEEP. После установки таймера сна, на дисплее фронтальной панели загорается индикация SLEEP, и дисплей возвращается на выбранную программу звукового поля.



Для отмены таймера сна, повторно нажимайте кнопку SLEEP на пульте ДУ до отображения "SLEEP OFF" на дисплее фронтальной панели.

Отключается индикатор SLEEP и через несколько секунд отключается "SLEEP OFF".



Вы можете также отменить таймер сна, нажав кнопку STANDBY/ON на фронтальной панели (или кнопку POWER на пульте ДУ), и установив данный аппарат в режим ожидания.

■ Воспроизведение видеоисточников в виде фона

Вы можете скомбинировать видеокартинку от видеоисточника и звучание от аудиоисточника. Например, вы можете прослушивать классическую музыку, и в то же время просматривать прекрасный пейзаж от видеоисточника на видеозкране.

Нажимая селекторные кнопки источника на пульте ДУ, выберите видеоисточник, и затем аудиоисточник.

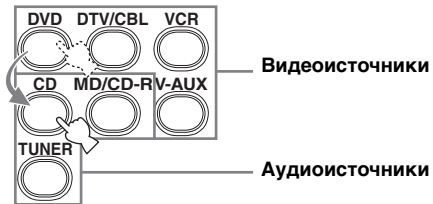

Примечание

Если вы хотите прослушивать аудиоисточник, поступающий на гнезда MULTI CH INPUT, вместе с видеоисточником, сначала выберите видеоисточник и затем нажмите MULTI CH INPUT на фронтальной панели (или кнопку MULTI CH IN на пульте ДУ) и выберите компонент, подключенный к гнездам MULTI CH INPUT, как источник приема (смотрите стр. 25).

ПРОГРАММЫ ЗВУКОВОГО ПОЛЯ

Данный аппарат оборудован различными точными цифровыми декодерами, позволяя прослушивать многоканальное воспроизведение от почти любого стереофонического или многоканального источника. Данный аппарат также оборудован чипом YAMAHA для цифровой обработки звукового поля (DSP), содержащий различные программы звукового поля, которые могут быть использованы для улучшения звучания.

Примечания

- При выборе программы звукового поля, основывайтесь на собственном вкусе прослушивания, а не только на самих наименованиях программ.
- При выборе источника поступающего сигнала, данный аппарат автоматически выбирает программу звукового поля, использованную в последний раз для соответствующего источника приема.
- При выборе компонента, подключенного к гнездам MULTI CH INPUT, как источника приема (смотрите стр. 25), невозможно выбрать программу звукового поля.
- Если частота стробирования превышает 48 кГц при приеме, данный аппарат автоматически устанавливается на режим "STEREO".

■ Операции фронтальной панели

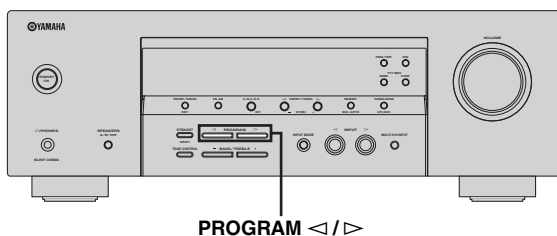

Повторно нажимайте кнопку **PROGRAM </>**.
Наименование выбранной программы звукового поля появится на дисплее фронтальной панели.

■ Операции пульта ДУ

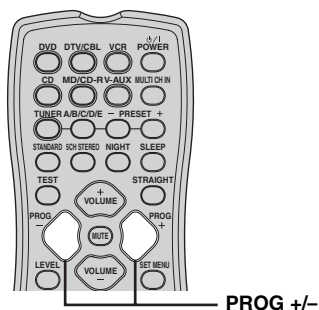

Повторно нажимайте кнопку **PROG +/-**.
Наименование выбранной программы звукового поля появится на дисплее фронтальной панели.

Описание программ звукового поля

Категория программы	Программа	Описание
2CH STEREO	2CH STEREO	Микширование многоканальных сигналов на 2 канала или воспроизведение 2-канальных источников без изменений.
MUSIC	Concert Hall	Обработка HiFi DSP. Данная программа создает возбужденную атмосферу живого концертного зала.
	The Roxy Thtr	Обработка HiFi DSP. Данная программа воспроизводит среду динамической рок музыки в "The Roxy Theatre", одном из наиболее горячих клубов в Лос-Анжелесе. Виртуальное место слушателя в зале находится в центре слева.
ENTERTAIN	Game	Обработка CINEMA DSP. Данная программа добавляет динамику и вибрацию трехмерного эффекта окружающего звучания.
	TV Sports	Обработка CINEMA DSP. Данная программа усиляет просмотр спортивных передач путем создания окружающего звука толпы и стадиона.
MOVIE	Movie Spacious	Обработка CINEMA DSP. Данная программа обеспечивает чистый диалог с широким звуковым полем для сцен кинофильмов. Она идеально подходит для любого типа кинофильмов, живой музыки и игр.
	Movie Dramatic	Обработка CINEMA DSP. Данная программа создает живое звуковое поле путем акцентирования драматических переходов сцен в кинофильмах жанра экшн и играх.
STANDARD	STANDARD	Стандартная обработка для выбранного декодера.
5CH STEREO	5CH STEREO	Использование данной программы увеличивает диапазон позиции слушателя. Данное звуковое поле подходит для фоновой музыки на вечеринках.



- Программы звукового поля совместимы со всеми источниками форматов Dolby Digital, DTS и Dolby Surround. Для установки аппарата на режим автоматического переключения на соответствующий цифровой декодер в зависимости от поступающего сигнала, установите "INPUT MODE" на "AUTO" (смотрите стр. 26).
- Нажав соответствующие кнопки на пульте ДУ, можно выбрать "STANDARD" или "5CH STEREO".
- Также можно выбрать программу внутри выбранной категории программ, нажимая кнопку +/- на пульте ДУ.

Примечания

- Основываясь на данных, собранных в существующих концертных залах, музыкальных пространствах, кинотеатрах и т.д., программы звукового поля данного аппарата позволяют воспроизводить среду существующих акустических пространств. Таким образом, вы можете почувствовать разницу в силе отражений, исходящих спереди, сзади, слева и справа.
- При выборе программы звукового поля, основывайтесь на собственном вкусе прослушивания, а не только на самих наименованиях программ.

■ Прослушивание 2-канальных источников с помощью стандартных декодеров

Сигналы, поступающие от 2-канальных источников, могут также воспроизводиться в многоканальном режиме.

Повторно нажимая кнопку STANDARD на пульте ДУ, выберите декодер.



В зависимости от типа воспроизводимого источника, и основываясь на личном вкусе, вы можете выбрать следующие декодеры.

STANDARD	Функции
PRO LOGIC	Обработка Dolby Pro Logic для любых источников
PLII Movie	Обработка Dolby Pro Logic II для киноисточников
PLII Music	Обработка Dolby Pro Logic II для музыкальных источников



Пока тип декодера отображен на дисплее фронтальной панели, вы также можете выбрать декодер, нажимая кнопку +/- на пульте ДУ.

■ Редактирование параметров звуковых полей

Вы можете прослушивать хорошее качество звучания, используя исходные параметры. Хотя вы и не должны изменять исходные настройки, вы можете изменить некоторые параметры для более лучшего соответствия источнику или комнате для прослушивания.

1 Во время прослушивания источника, нажимая кнопку ^ / v на пульте ДУ, выберите параметры.



2 Нажимайте кнопку +/- для изменения значения параметра.



Примечание

Изменение значений параметров при функции “MEM. GUARD” в “OPTION MENU”, установленной на “ON”, невозможно (смотрите стр. 48).

Для функции 2CH STEREO:**Напряму DIRECT**

Функция: 2-канальное стерео напрямую. Обходит декодеры и процессоры DSP данного аппарата для чистого высокочастотного стереофонического звучания при воспроизведении 2-канальных аналоговых источников.

Выбор: **AUTO, OFF**



- Настройка “AUTO” обходит декодеры и процессоры DSP только при установке “BASS” и “TREBLE” на 0 дБ (смотрите стр. 24).
- При приеме многоканальных сигналов (Dolby Digital и DTS), они микшируются на 2 канала и выводятся из фронтальных левой и правой колонок.
- Низкочастотные сигналы от фронтальных левой и правой колонок перенаправляются на сабвуфер в следующих случаях:
 - Параметр “BASS” установлен на “BOTH” (смотрите стр. 46).
 - Параметр “FRONT” установлен на “SML” (смотрите стр. 45) и “BASS” установлен на “SWFR” (смотрите стр. 46).

Для функции PRO LOGIC II Music:**Панорама PANORAMA**

Функция: Передача стереосигналов на колонки окружающего звучания и фронтальные колонки для воспроизведения эффекта панорамы.

Выбор: **OFF, ON**

Протяжение DIMENSION

Функция: Постепенное стягивание звукового поля вперед или назад.

Диапазон настройки: –3 (назад) – +3 (вперед), исходная установка STD (стандартная).

Ширина центра ST WIDTH

Функция: Регулировка центральной сцены от всех трех фронтальных колонок до различных уровней. Большая величина стягивает центральную сцену в направлении фронтальных левой и правой колонок.

Диапазон настройки: 0 (звучание центрального канала выводится только от центральной колонки) – 7 (звучание центрального канала выводится только от фронтальных левой и правой колонок), начальная настройка 3.

Использование Virtual CINEMA DSP

Режим Virtual CINEMA DSP позволяет прослушивать программы CINEMA DSP без колонок окружающего звучания путем создания виртуальных колонок.

При установке параметра “SURR” на “NONE” (смотрите стр. 46), режим Virtual CINEMA DSP автоматически запускается каждый раз, когда выбрана программа CINEMA DSP (смотрите стр. 31).

Примечание

Режим Virtual CINEMA DSP недоступен, даже если параметр “SURR” установлен на “NONE” (смотрите стр. 46), в следующих случаях:

- При выборе “2CH STEREO” (смотрите стр. 31) или когда данный аппарат находится в режиме “STRAIGHT”;
- Когда компонент, подключенный к гнездам MULTI CH INPUT, выбран как источник приема (смотрите стр. 25).
- Если к гнездам PHONES подключены наушники.

Прослушивание несжатых поступающих сигналов

Когда данный аппарат находится в режиме “STRAIGHT”, многоканальные источники декодируются напрямую на соответствующие каналы без дополнительной обработки эффектами. 2-канальные стереоисточники выводятся только от фронтальных левой и правой колонок.

1 Нажав кнопку STRAIGHT на пульте ДУ, выберите “STRAIGHT”.

STRAIGHT

**2 Для отключения режима “STRAIGHT”, снова нажимайте кнопку STRAIGHT на пульте ДУ до отключения индикации “STRAIGHT” на дисплее фронтальной панели.**

Снова включается программа звукового поля.



Также можно выбрать “STRAIGHT”, нажав STRAIGHT на фронтальной панели.

ЗАПИСЬ

Настройки записи и другие операции выполняются на компонентах записи. Смотрите инструкции по эксплуатации, приложенные к таким компонентам.

Примечания

- Когда данный аппарат находится в режиме ожидания, запись между компонентами, подключенными к данному аппарату, невозможна.
- Настройки TONE CONTROL (смотрите стр. 24), VOLUME, уровни колонок (смотрите стр. 26) и программы звукового поля (смотрите стр. 31) не отображаются на записываемом материале.
- Запись с источника, подключенного к гнездам MULTI CH INPUT данного аппарата, невозможна.
- Цифровые сигналы, поступающие в гнезда DIGITAL INPUT, не выводятся от аналоговых гнезд AUDIO OUT (REC) для записи. Поэтому, если компонент-источник подключен для передачи только цифровых сигналов, невозможно записать источник.
- Поступающий сигнал от определенного источника не выводится на одинаковый канал OUT (REC).
- При записи с CD-дисков, радио и т.д., изучите законодательство об авторских правах, действующее в вашей стране. Запись с источников, защищенных авторскими правами, может привести к нарушению законодательства об авторских правах.



До того, как приступить к записи, выполните тестовую запись.

При воспроизведении видеоисточника с записанными или закодированными сигналами для защиты от копирования, сама картинка может исказиться вследствие таких сигналов.

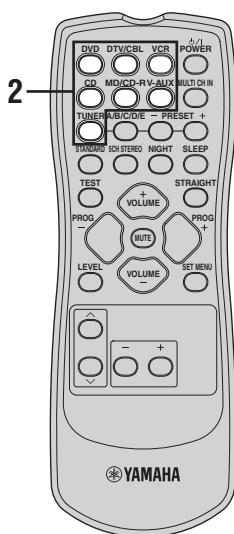
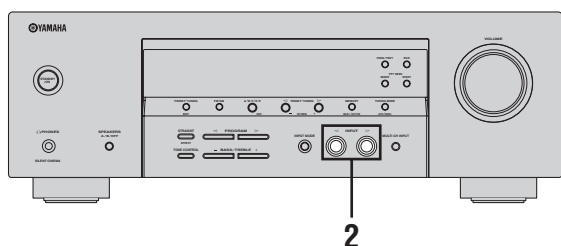

1 Включите все подключенные компоненты.

2 Повторно нажимая INPUT ◀/▶ на фронтальной панели (или нажав одну из селекторных кнопок источника на пульте ДУ), выберите нужный компонент-источник, с которого нужно выполнить запись.

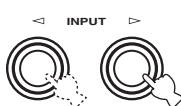

Фронтальная панель

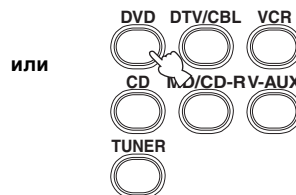

Пульт ДУ

3 Начните воспроизведение на выбранном компоненте-источнике или выберите радиостанцию.

4 Начните запись на записываемом компоненте.

НАСТРОЙКА РАДИОПРОГРАММ ДИАПАЗОНА ЧМ/АМ

Существуют 2 метода настройки: автоматическая и ручная. Автоматическая настройка эффективна в тех случаях, когда поступающие от радиостанций сигналы достаточно сильны и отсутствуют помехи. При слабом сигнале желаемой радиостанции, произведите ручную настройку. Также можно использовать функцию автоматической и ручной настройки и предустановки и сохранить до 40 радиостанций (A1 - E8: 8 номеров предустановленных радиостанций в каждой из 5 групп предустановленных радиостанций). Более того, можно вызвать любые предустановленные радиостанции и заменить местами две предустановленные радиостанции.

Автоматическая настройка

Автоматическая настройка эффективна в тех случаях, когда поступающие от радиостанций сигналы достаточно сильны и отсутствуют помехи.

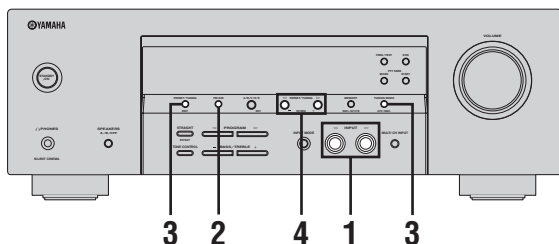

1 Повторно нажимайте INPUT ◀/▶ до отображения индикации "TUNER" на дисплее фронтальной панели.

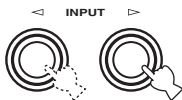

2 Нажимая кнопку FM/AM, выберите диапазон приема (ЧМ или АМ).



3 Нажимайте кнопку TUNING MODE до появления индикатора AUTO на дисплее фронтальной панели.



Загорается



Нет двоеточия (:)

Автоматическая настройка невозможна при появлении двоеточия (:) на дисплее фронтальной панели. Нажав кнопку PRESET/TUNING, отключите двоеточие (:).



4 Нажмите кнопку PRESET/TUNING ◀/▶ один раз для начала автоматической настройки.

При настройке данного аппарата на радиостанцию, загорается индикатор TUNED и частота принимаемой радиостанции отображается на дисплее фронтальной панели.

- Нажмите кнопку ▶ для настройки на высокую частоту.
- Нажмите кнопку ◀ для настройки на низкую частоту.



Загорается



Ручная настройка

При слабом поступающем сигнале желаемой радиостанции, произведите ручную настройку.

Примечание

При ручной настройке на ЧМ-радиостанцию, тюнер автоматически переключается на монофонический режим приема для улучшения качества поступающего сигнала.

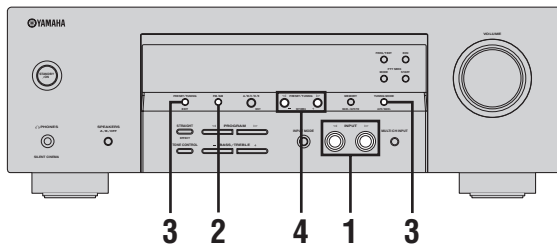

- 1 Повторно нажимайте INPUT </> до отображения индикации "TUNER" на дисплее фронтальной панели.

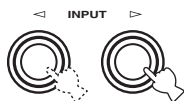

- 2 Нажимая кнопку FM/AM, выберите диапазон приема (ЧМ или АМ).



- 3 Нажимайте кнопку TUNING MODE до отключения индикатора AUTO на дисплее фронтальной панели.

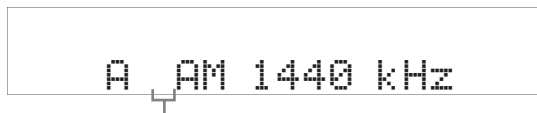

Нет двоеточия (:)

Ручная настройка невозможна при появлении двоеточия (:) на дисплее фронтальной панели. Нажав кнопку PRESET/TUNING, отключите двоеточие (:).



- 4 Нажмите кнопку PRESET/TUNING </> для ручной настройки на желаемую радиостанцию.

- Нажмите кнопку > для настройки на высокую частоту.
- Нажмите кнопку < для настройки на низкую частоту.
- Для продолжения поиска, удерживайте кнопку нажатой.



Автоматическая предустановка

С помощью функции автоматической предустановки можно сохранить до 40 ЧМ радиостанций с сильными сигналами (A1 - E8: 8 номеров предустановленных радиостанций в каждой из 5 групп предустановленных радиостанций) в порядке. Затем вы сможете легко вызвать любую предустановленную радиостанцию, выбрав номер предустановленной радиостанции.

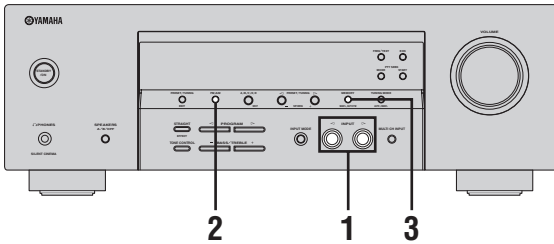

- 1 Повторно нажимайте INPUT ◀ / ▶ до отображения индикации “TUNER” на дисплее фронтальной панели.

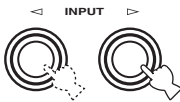

- 2 Нажимая кнопку FM/AM, выберите “FM” как диапазон приема.



- 3 Нажмите и удерживайте нажатой кнопку MEMORY на более чем 3 секунды.

Мигают номер предустановленной радиостанции, а также индикаторы MEMORY и AUTO. Автоматическая предустановка начинается примерно через 5 секунд от текущей частоты, и идет в направлении высоких частот.



По завершению автоматической предустановки, на дисплее фронтальной панели высвечивается частота последней предустановленной радиостанции.



Нажимая A/B/C/D/E на фронтальной панели и затем PRESET/TUNING ◀ / ▶, можно выбрать группу предустановленных радиостанций и номер предустановленной радиостанции, где будет сохранена первая радиостанция.

Примечания

- Любая информация о радиостанции, сохраненной под существующим номером предустановки, стирается при сохранении новой радиостанции на тот-же номер.
- Если количество принятых радиостанций не достигает 40 (E8), это означает, что автоматическая предустановка была автоматически завершена после поиска всех доступных радиостанций.
- Функция автоматической предустановки позволяет сохранить только ЧМ-радиостанции с достаточно сильным сигналом. При слабом сигнале желаемой радиостанции, произведите ручную настройку, и сохраните ее, следуя описанию в разделе “Ручная предустановка” на стр. 38.

Ручная предустановка

Можно сохранить до 40 радиостанций (А1 - Е8: 8 номеров предустановленных радиостанций в каждой из 5 групп предустановленных радиостанций) вручную.

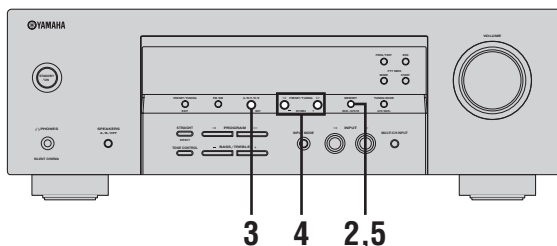

- 1 Настройтесь на радиостанцию путем автоматической или ручной настройки.**
Смотрите стр. 35 и 36 по инструкциям по настройке.



При настройке данного аппарата на радиостанцию, частота принимаемой радиостанции высвечивается на дисплее фронтальной панели.

- 2 Нажмите кнопку MEMORY.**
Примерно 5 секунд на дисплее фронтальной панели мигает индикатор MEMORY.



Мигает

- 3 Пока светит индикатор MEMORY, повторно нажимая кнопку A/B/C/D/E, выберите группу предустановленной радиостанции (А - Е).**
Отображается буква группы предустановленной радиостанции. Убедитесь, что двоеточие (:) отображено на дисплее фронтальной панели.

A/B/C/D/E



Мигает



Группа предустановленной радиостанции Двоеточие (:)

- 4 Пока светит индикатор MEMORY, нажимая кнопку PRESET/TUNING </>, выберите номер предустановленной радиостанции (1 - 8).**

- Для выбора большего номера предустановки, нажимайте кнопку >.
- Для выбора меньшего номера предустановки, нажимайте кнопку <.

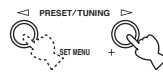

Номер предустановленной радиостанции

- 5 Нажмите кнопку MEMORY во время мигания индикации MEMORY.**
Диапазон и частота радиостанции, а также выбранные группа и номер предустановленной радиостанции отображаются на дисплее фронтальной панели.



Отображенная радиостанция была сохранена как C3.

- 6 Повторяя шаги 1 - 5, сохраните другие радиостанции.**

Примечания

- Любая информация о радиостанции, сохраненной под существующим номером предустановки, стирается при сохранении новой радиостанции на тот-же номер.
- Режим приема (стереофонический или монофонический) сохраняется наряду с частотой радиостанции.

Выбор предустановленных радиостанций

Вы можете легко настроиться на любую желаемую радиостанцию, выбрав группу и номер предустановленной радиостанции, под которым она была сохранена.

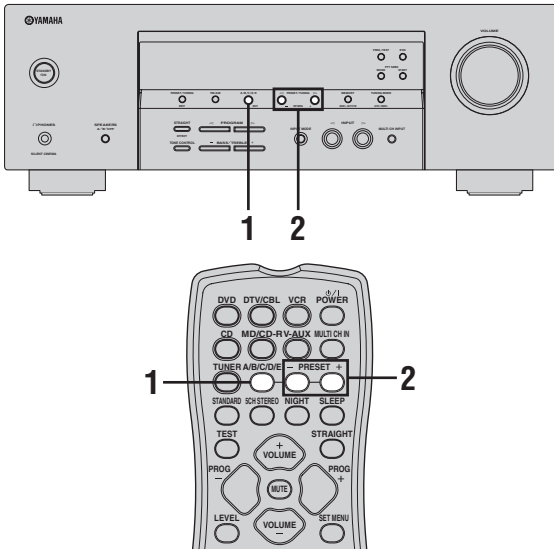

- 2 Нажимая PRESET/TUNING </> на фронтальной панели (или кнопку PRESET +/- на пульте ДУ), выберите нужный номер предустановленной радиостанции (1 - 8).

Диапазон и частота радиостанции, а также группа и номер предустановленной радиостанции отображаются на дисплее фронтальной панели.



При выполнении данной операции от пульта ДУ, нажимая кнопку TUNER, выберите “FM” или “AM” как источник приема.

- 1 Повторно нажимая A/B/C/D/E на фронтальной панели (или на пульте ДУ), выберите нужную группу предустановленной радиостанции (A - E).

Буква группы предустановленной радиостанции отображается на дисплее фронтальной панели, и изменяется при каждом нажатии кнопки.



или



Фронтальная панель

Пульт ДУ

Замена предустановленных радиостанций

Вы можете заменить местами две предустановленные радиостанции. На примере ниже описана процедура замены предустановленной радиостанции “Е1” на “А5”:

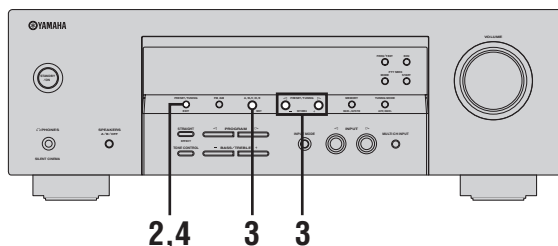

- 1 Выберите предустановленную радиостанцию “Е1”, используя кнопки А/В/С/Д/Е и PRESET/TUNING </>.**

Смотрите “Выбор предустановленных радиостанций” на стр. 39.

- 2 Нажмите и удерживайте нажатой кнопку PRESET/TUNING на более чем 3 секунды.**

На дисплее фронтальной панели мигают “Е1” и индикатор MEMORY.

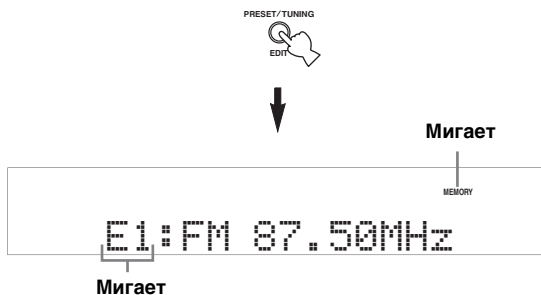

- 3 Выберите предустановленную радиостанцию “А5”, используя кнопки А/В/С/Д/Е и PRESET/TUNING </>.**

На дисплее фронтальной панели мигают “А5” и индикатор MEMORY.

Смотрите “Выбор предустановленных радиостанций” на стр. 39.



- 4 Нажмите кнопку PRESET/TUNING снова.**

На дисплее фронтальной панели отображается “EDIT E1-A5” и две предустановленные радиостанции заменяются местами.

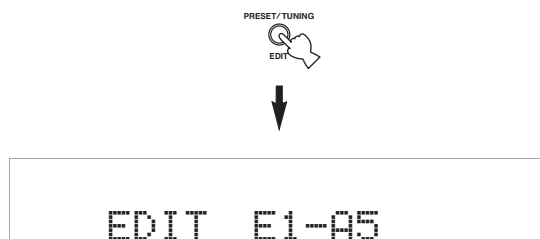

НАСТРОЙКА СИСТЕМЫ РАДИОДАННЫХ

Система Радиоданных (только модели для Соединенного Королевства Великобритании и Северной Ирландии, и Европы) – это система передачи информации, используемая ЧМ-радиостанциями многих стран. Функция Системы Радиоданных осуществляется сетевыми радиостанциями. При приеме радиостанций Системы Радиоданных, данный аппарат может принимать различную информацию Системы Радиоданных, как PS (наименование программы), PTY (тип программы), RT (радиотекст), CT (текущее время), EON (другие радиостанции с расширенными возможностями).

Выбор программы Системы Радиоданных

Данная функция используется для выбора одной из 15 типов программ Системы Радиоданных и поиска всех доступных предустановленных радиостанций выбранного типа программы.

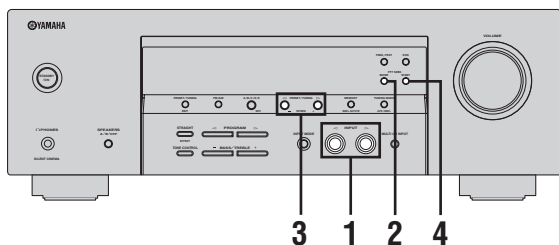

- 1 Повторно нажимайте INPUT $\triangleleft/\triangleright$ до отображения индикации “TUNER” на дисплее фронтальной панели.

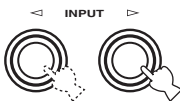

- 2 Нажав кнопку PTY SEEK MODE, установите данный аппарат в режим PTY SEEK.

Наименование типа программы или “NEWS” мигает на дисплее фронтальной панели.



Для отмены режима PTY SEEK, снова нажмите кнопку PTY SEEK MODE.

- 3 Повернув ручку PRESET/TUNING $\triangleleft/\triangleright$, выберите желаемую установку.

Наименование выбранного типа программы появится на дисплее фронтальной панели.



Тип программы	Описание
NEWS	Новости
AFFAIRS	Текущие актуальные вопросы
INFO	Общая информация
SPORT	Спорт
EDUCATE	Образование
DRAMA	Драма
CULTURE	Культура
SCIENCE	Наука
VARIED	Развлечение
POP M	Популярная музыка
ROCK M	Рок музыка
M.O.R. M	Музыка в пути (для легкого прослушивания)
LIGHT M	Легкая классическая музыка
CLASSICS	Классическая музыка для знатоков
OTHER M	Другие виды музыки

4 Для начала поиска всех радиостанций Системы Радиоданных, нажмите кнопку PTY SEEK START.

Во время поиска радиостанций данным аппаратом, на дисплее фронтальной панели мигает название выбранного типа программы и загорается индикатор PTY HOLD.



Для остановки поиска радиостанций, снова нажмите кнопку PTY SEEK START.

Примечания

- При нахождении радиостанции, передающей нужный тип программы, данный аппарат прерывает поиск радиостанций.
- Если найдена не та радиостанция, снова нажмите кнопку PTY SEEK START для возобновления поиска другой радиостанции, передающей такой же тип программы.

Использование сети радиостанций Системы Радиоданных

Данная функция используется для приема информационной услуги EON (другие радиостанции с улучшенными возможностями) сети радиостанций Системы Радиоданных. При выборе одного из 4 типов программ Системы Радиоданных (NEWS, AFFAIRS, INFO, или SPORT), данный аппарат автоматически начинает поиск всех доступных предустановленных радиостанций, планирующих трансляцию информационной услуги EON выбранного типа программы на определенный промежуток времени. При начале запланированной информационной услуги EON, данный аппарат автоматически переключается на местную радиостанцию, транслирующую информационную услугу EON, и затем по завершению информационной услуги EON, переключается на национальную радиостанцию.

Примечания

- Данная функция может использоваться только при наличии информационной услуги EON.
- Индикатор EON высвечивается на дисплее фронтальной панели только при приеме информационной услуги EON от радиостанции Системы Радиоданных.

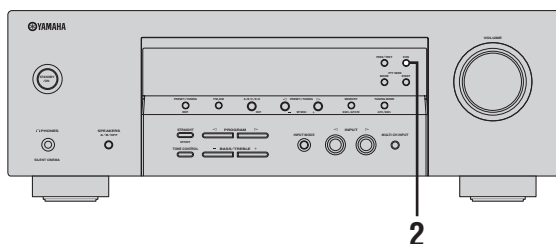

1 Убедитесь, что индикатор EON высвечен на дисплее фронтальной панели.

Если индикатор EON отключен на дисплее фронтальной панели, выберите другую радиостанцию Системы Радиоданных, при приеме которой загорается индикатор EON.

2 Повторно нажимая кнопку EON, выберите один из 4 типов программ Системы Радиоданных (NEWS, AFFAIRS, INFO или SPORT).

Наименование выбранного типа программы появится на дисплее фронтальной панели.



Для отмены функции EON, повторно нажимайте кнопку EON до отключения названия типа программы и включения индикации "EON OFF" на дисплее фронтальной панели.

Отображение информации Системы Радиоданных

Данная функция используется для отображения 4 типов информации Системы Радиоданных: PS (наименование программы),PTY (тип программы), RT (радиотекст) и CT (текущее время). На дисплее фронтальной панели загораются соответствующие индикаторы.

Примечания

- Один из режимов Системы Радиоданных можно выбрать только при включении соответствующего индикатора Системы Радиоданных на дисплее фронтальной панели. До завершения приема всех информации Системы Радиоданных от радиостанции, данному аппарату может потребоваться некоторое время.
- Можно выбрать только доступные режимы Системы Радиоданных, предоставляемые радиостанцией.
- При слабом поступающем сигнале, данный аппарат может не использовать информацию Системы Радиоданных. В особенности, режим “RT” содержит большое количество информации и может быть недоступен, даже при наличии других режимов Системы Радиоданных.
- При плохих условиях приема, нажимайте TUNING MODE (AUTO/MAN'L) на фронтальной панели до отключения индикатора AUTO на дисплее фронтальной панели.
- Если сила сигнала ослаблена по причине внешних помех во время приема данным аппаратом информации Системы Радиоданных, прием может внезапно прерваться и на дисплее фронтальной панели отобразится “...WAIT”.
- При выборе режима “RT”, данный аппарат может отображать программную информацию из максимум 64 буквенно-цифровых знаков, включая символ умляут. Недоступные знаки отображаются как “_” (подчеркивание).
- Если прием прервался при выборе режима “CT”, на дисплее фронтальной панели отображается “CT WAIT”.

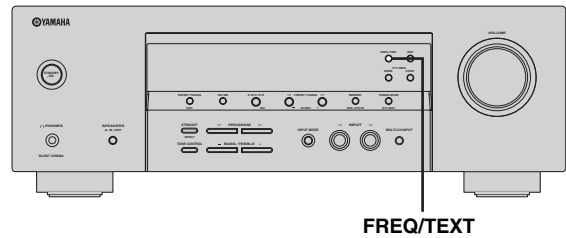

Повторно нажимая **FREQ/TEXT**, выберите нужный режим дисплея Системы Радиоданных.

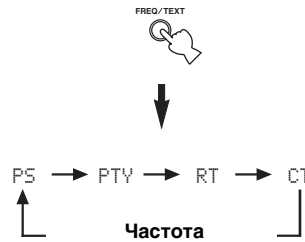

- Выберите “PS” для отображения наименования текущей принимаемой программы Системы Радиоданных.
- Выберите “PTY” для отображения типа текущей принимаемой программы Системы Радиоданных.
- Выберите “RT” для отображения информации о текущей принимаемой программе Системы Радиоданных.
- Выберите “CT” для отображения текущего времени.

МЕНЮ НАСТРОЙКИ (SET MENU)

Для регулировки различных установок системы и настройки режима работы данного аппарата, вы можете настроить следующие параметры в меню настройки ("SET MENU"). Измените начальные настройки (указано жирным для каждого параметра) для их соответствия вашей среде прослушивания.

■ BASIC MENU

Данная функция используется для быстрой настройки системы с минимальными усилиями (смотрите стр. 20).

■ SOUND MENU

Данное меню используется для ручной настройки любых параметров колонок, изменения качества и тональности воспроизводимого системой звучания.

Параметр	Описание	Стр.
1 SPEAKER SET	Выбор размера каждой колонки, колонок для воспроизведения низкочастотного сигнала, и частоты перехода.	45
2 SP DISTANCE	Регулировка времени задержки звучания каждой колонки.	46
3 LFE LEVEL	Настройка уровня звучания канала LFE для сигналов Dolby Digital или DTS.	46
4 D. RANGE	Настройка динамического диапазона сигналов Dolby Digital или DTS.	47
5 TC.BYPASS	Регулировка настроек обхода тональности.	47

■ INPUT MENU

Данное меню используется для ручной настройки входных гнезд, выбора режима входа и переименования источника.

Параметр	Описание	Стр.
1 INPUT ASSIGN	Настройка входных гнезд данного аппарата в соответствии с используемым компонентом.	47
2 INPUT MODE	Выбор начального режима приема источника.	47

■ OPTION MENU

Данное меню используется для ручной настройки дополнительных параметров системы.

Параметр	Описание	Стр.
1 DISPLAY SET	Регулировка яркости дисплея.	48
2 MEM. GUARD	Блокировка параметров программы звукового поля и других настроек "SET MENU".	48
3 AUDIO MUTE	Настройка уровня приглушения.	48

Использование SET MENU

Для открытия и настройки каждого параметра, пользуйтесь пультом ДУ.

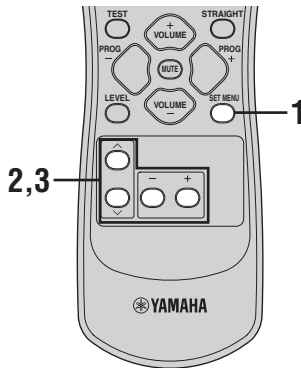

- ☼
- Вы можете изменить параметры “SET MENU” во время воспроизведения звучания данным аппаратом.
- Для изменения данных параметров, можно использовать NEXT (A/B/C/D/E) и SET MENU +/- (PRESET/TUNING </>) на фронтальной панели, если “TUNER” не выбран как источник приема. Нажимая NEXT, выберите категорию или поле для настройки, и нажмите SET MENU +/- для изменения параметров.

1 Повторно нажимайте SET MENU для отображения нужного меню и затем нажмите + для входа в меню.



При нажатии кнопки SET MENU, вы можете также выбрать меню, нажав кнопку ^ / v.

2 Повторно нажимая ^ / v, выберите параметр и затем нажимайте +/- для изменения параметра.

В зависимости от параметра меню, нажимая ^ / v, выберите под-параметр, и затем нажимайте +/- для изменения параметра.

3 Для выхода, повторно нажимайте кнопку ^ / v до отключения меню.

SOUND MENU

Данное меню используется для ручной настройки любых настроек колонок.

Примечания

- Если выбрать “SETUP” (смотрите стр. 20) и затем выбрать “SET” после настройки параметров “SOUND MENU”, параметры “SETUP” будут преобладать над параметрами “SOUND MENU”. Не входите в “SETUP”, кроме настройки параметров “SOUND MENU”. При случайном входе в “SETUP”, выберите “CANCEL” для выхода из “SETUP”.
- Некоторые настройки параметров меню недействительны при воспроизведении аппаратом источника с частотой стробирования цифрового сигнала, превышающей 48 кГц.

■ Параметры колонок 1 SPEAKER SET

Данная функция используется для ручной настройки любых настроек колонок.



Если вы недовольны воспроизведением низкочастотных сигналов от колонок, вы можете выполнить настройки в зависимости от собственных предпочтений.

Центральная колонка 1A CENTER

Выбор: LRG (large), SML (small), NON (none)

- Выберите “LRG” для большой центральной колонки. Полный диапазон сигналов центрального канала направляется на центральную колонку.
- Выберите “SML” для малой центральной колонки. Аппарат направляет низкочастотные сигналы центрального канала на колонки, выбранные в меню “1D BASS”.
- Выберите “NON” при отсутствии центральной колонки. Аппарат направляет полный диапазон сигналов центрального канала на фронтальные левую и правую колонки.

Фронтальные колонки 1B FRONT

Выбор: LRG (large), SML (small)

- Выберите “SML” для малых фронтальных колонок. Аппарат направляет низкочастотные сигналы фронтального канала на колонки, выбранные в меню “1D BASS”.
- Выберите “LRG” для больших фронтальных колонок. Полный диапазон сигналов фронтального левого и правого канала направляется на фронтальные левую и правую колонки.

Левая/правая колонки окружающего звучания 1C SURR

Выбор: LRG (large), **SML** (small), NON (none)

- Выберите “LRG” для левой и правой колонок окружающего звучания большого размера. Аппарат направляет полный диапазон сигналов канала окружающего звучания на левую и правую колонки окружающего звучания.
- Выберите “SML” для левой и правой колонок окружающего звучания малого размера. Аппарат направляет низкочастотные сигналы канала окружающего звучания на колонки, выбранные в меню “1D BASS”.
- Выберите “NON” при отсутствии колонок окружающего звучания. Это установит данный аппарат в режим Virtual CINEMA DSP (смотрите стр. 33).

Низкие частоты 1D BASS

Данная функция используется для выбора колонок для воспроизведения LFE (низкочастотный эффект) и низкочастотных сигналов.

Выбор: SWFR (subwoofer), FRNT (front), **BOTH**

- При подключении сабвуфера, выберите “SWFR”. Сигналы LFE, а также низкочастотные сигналы других колонок, установленных на “SML” или “NON”, направляются на сабвуфер.
- Если сабвуфер не подключен, выберите “FRNT”. Сигналы LFE, низкочастотные сигналы фронтальных левого и правого каналов, и низкочастотные сигналы других колонок, установленных на “SML” или “NON” - все они направляются на фронтальные левую и правую колонки вне зависимости от настройки “1B FRONT”.
- При подключении сабвуфера, выберите “BOTH”. Сабвуфер издает низкочастотные сигналы от любого источника. Сигналы LFE, а также низкочастотные сигналы других колонок, установленных на “SML” или “NON”, направляются на сабвуфер. Аппарат направляет низкочастотные сигналы фронтального левого и правого каналов на фронтальные левую и правую колонки и сабвуфер, вне зависимости от настройки “1B FRONT”.

■ Расстояние колонок 2 SP DISTANCE

Данная функция предназначена для настройки расстояния каждой колонки и для регулировки задержки звучания соответствующего канала вручную. Идеально, каждая колонка должна быть расположена на одинаковом расстоянии от основного места слушателя. Однако, в большинстве случаев этого невозможно добиться из-за домашних условий. Таким образом, необходимо применить некоторую задержку звучания от каждой колонки для того, чтобы звуковые сигналы всех каналов одновременно достигали места слушателя.

Значение UNIT

Выбор: meters, feet

Исходная установка:

[Модели для США и Канады]: feet

[Другие модели]: meters

- Выберите “meters” для настройки расстояния колонок в метрах.
- Выберите “feet” для настройки расстояния колонок в футах.

Расстояние колонок

Диапазон настройки: 0.30 – 24.0 m (1.0 – 80.0 ft)

Шаг регулирования: 0.10 m (0.5 ft)

Исходные установки: 3.00 m (10.0 ft)

- Выберите “FRONT” для регулировки расстояния фронтальной колонки.
- Выберите “CENTER” для регулировки расстояния центральной колонки.
- Выберите “SURR” для регулировки расстояния колонки окружающего звучания.

Примечания

- Невозможно настроить “CENTER” и “SURR”, если “1A CENTER” и “1C SURR” соответственно установлены на “NON”.
- При установке одинакового расстояния для “FRONT”, “CENTER” и “SURR”, задержка не устанавливается.

■ Уровень низкочастотного эффекта 3 LFE LEVEL

Используйте данную функцию для настройки уровня воспроизведения канала LFE (низкочастотный эффект) в соответствии с мощностью сабвуфера или наушников. Канал LFE содержит особые низкочастотные эффекты, которые добавляются только к определенным сценам. Данная настройка действительна только во время декодирования данным аппаратом сигналов в формате Dolby Digital или DTS.

Диапазон настройки: -20 - 0 dB

Шаг регулирования: 1 dB

Колонка SP LFE

Настройка LFE уровня колонки.

Наушники HP LFE

Настройка LFE уровня наушников.

Примечания

- Настройка LFE уровня в соответствии с мощностью сабвуфера или наушников.
- В зависимости от настроек “1D BASS”, некоторые сигналы могут не выводиться на гнездо SUBWOOFER OUTPUT.

■ Динамический диапазон 4 D.RANGE

Данная функция используется для выбора уровня сжатия динамического диапазона для последующего применения к колонкам или наушникам. Данная настройка действительна только во время декодирования данным аппаратом сигналов в формате Dolby Digital или DTS.

Выбор: MIN (minimum), STD (standard), MAX (maximum)

Колонка SP D.R

Настройка сжатия колонок.

Наушники HP D.R

Настройка сжатия наушников.

- Выберите “MIN”, если вы постоянно прослушиваете на низких уровнях громкости.
- Выберите “STD” для общего пользования.
- Выберите “MAX” для сохранения большого количества динамического диапазона.

■ Пропуск обработки тональности 5 TC.BYPASS

Данная функция используется для выбора пропуска звукового сигнала без обработки схемой контроля тональности, при установке функций “BASS” и “TREBLE” на 0 дБ (смотрите стр. 24).

Выбор: AUTO, OFF

- Если вы хотите воспроизводить наиболее чистые сигналы без их обработки схемой контроля тональности, выберите параметр “AUTO”.
- Если вы не хотите воспроизводить сигналы без обработки схемой контроля тональности, выберите параметр “OFF”.

INPUT MENU

Данное меню используется для переназначения входных гнезд или выбора режима приема.

■ Назначение приема 1 INPUT ASSIGN

Данная функция используется для назначения входных гнезд в соответствии с используемым компонентом, если начальные настройки данного аппарата не соответствуют с вашими требованиями. Изменив следующие параметры, вы можете отрегулировать назначение соответствующих гнезд и эффективно подключить больше компонентов.

Как только назначение входных гнезд изменено, можно выбрать соответствующий компонент, используя INPUT </> на фронтальной панели (или селекторные кнопки источника на пульте ДУ).

Для гнезд COMPONENT VIDEO [A][B][C]

Выбор: [A] DVD, DTV/CBL, VCR, V-AUX
[B] DVD, DTV/CBL, VCR, V-AUX
[C] DVD, DTV/CBL, VCR, V-AUX

Для гнезд OPTICAL INPUT 1 2

Выбор: (1) DVD, DTV/CBL, CD, VCR, MD/CD-R, V-AUX
(2) DVD, DTV/CBL, CD, VCR, MD/CD-R, V-AUX

Для гнезда COAXIAL INPUT 3

Выбор: (3) DVD, DTV/CBL, CD, VCR, MD/CD-R, V-AUX

Примечания

- Вы не можете выбрать определенный параметр больше одного раза для одинакового типа гнезда.
- При подключении компонента к гнездам COAXIAL и OPTICAL одновременно, приоритет отдается сигналам, поступающим в гнездо COAXIAL.

■ Режим приема 2 INPUT MODE

Данная функция используется для назначения режима приема для источников, подключенных к гнездам DIGITAL INPUT, во время включения данного аппарата (смотрите стр. 26).

Выбор: AUTO, LAST

- Выберите “AUTO” для автоматического определения данным аппаратом типа поступающего сигнала и выбора соответствующего режима приема.
- Выберите “LAST” для автоматического выбора данным аппаратом режима приема, использованного в последний раз для определенного источника.

OPTION MENU

Данное меню используется для настройки дополнительных параметров системы.

■ Настройки дисплея 1 DISPLAY SET

Яркость DIMMER

Данная функция используется для настройки яркости дисплея фронтальной панели.

Выбор: -4 - 0

Шаг регулирования: 1

- Для установки тусклого света дисплея фронтальной панели, нажмите кнопку - .
- Для яркости дисплея фронтальной панели, нажмите кнопку + .

■ Защита памяти 2 MEM. GUARD

Данная функция предназначена для предотвращения случайных изменений значений параметров программы звукового поля и других настроек системы.

Выбор: ON, OFF

- Выберите "OFF" для отключения функции "MEM. GUARD".
- Выберите "ON" для защиты:
 - Параметры программы звукового поля
 - Всех параметров "MENU"
 - Всех уровней колонок

Примечание

Если функция "MEM. GUARD" установлена на "ON", выбор и настройка любых других настроек "SET MENU" невозможны.

■ Приглушение звучания 3 AUDIO MUTE

Данная функция используется для настройки уровня приглушения звучания.

Выбор: MUTE, -50 dB, -20 dB

- Выберите "MUTE" для полного приглушения всего воспроизводимого звучания.
- Выберите "-50 dB" для уменьшения текущей громкости на 50 дБ.
- Выберите "-20 dB" для уменьшения текущей громкости на 20 дБ.

ВОЗМОЖНЫЕ НЕИСПРАВНОСТИ И СПОСОБЫ ИХ УСТРАНЕНИЯ

Если у вас возникли любые из следующих трудностей во время эксплуатации данного аппарата, воспользуйтесь таблицей ниже для устранения ошибки. В случае, если неисправность не указана в таблице или вы не смогли исправить ошибку, следуя инструкциям таблицы, отключите данный аппарат, отсоедините силовой кабель, и обратитесь к ближайшему официальному дилеру или сервис центр YAMAHA.

■ Общая часть

Неисправность	Причина	Способ устранения	Смотрите стр.
Данный аппарат не включается или устанавливается в режим ожидания после включения питания.	Не был подключен силовой кабель или вилка не полностью вставлена в розетку.	Подключите силовой кабель соответствующим образом.	—
	Была активизирована схема защиты.	Убедитесь, что все проводные соединения колонок выполнены соответствующим образом как на данном аппарате, так и на самих колонках, а также в том, что провода для соединений не соприкасаются ни с чем, кроме точки для соответствующего соединения.	11
	Данный аппарат подвергся сильному электрическому напряжению от внешних источников (например, молния или сильное статическое электричество).	Установите данный аппарат в режим ожидания, отключите силовой кабель, подключите его к розетке через 30 секунд, и пользуйтесь как обычно.	—
Отсутствует звук	Кабеля входа/выхода были подключены неправильно.	Подключите кабели соответствующим образом. Если неисправность не была устранена, это означает, что используемые кабели могут быть с дефектом.	13-17
	Не был выбран соответствующий режим приема.	Выберите соответствующий режим приема.	26
	Не был выбран соответствующий источник.	Выберите соответствующий источник приема, используя INPUT < > на фронтальной панели (или с помощью селекторных кнопок источника на пульте ДУ) и MULTI CH INPUT на фронтальной панели (или кнопки MULTI CH IN на пульте ДУ).	23, 25
	Колонки подключены ненадежно.	Надежно подключите колонки.	11
	Фронтальные колонки для использования были выбраны неправильно.	С помощью SPEAKERS на фронтальной панели выберите фронтальные колонки.	23
	Низкий уровень громкости.	Увеличьте уровень громкости.	—
	Звучание приглушено.	Для возобновления воспроизведения звучания и последующей настройки звучания, нажимайте кнопку MUTE или VOLUME +/- на пульте ДУ.	25
	Поступают сигналы от компонента-источника, которые данный аппарат не может воспроизвести, например от CD-ROM-диска.	Воспроизведите источник, сигналы которого можно воспроизвести на данном аппарате.	—

Неисправность	Причина	Способ устранения	Смотрите стр.
Внезапное отключение звучания.	Была активизирована схема защиты из-за короткого замыкания, т.д.	Убедитесь, что провода колонок не соприкасаются друг с другом, и затем снова включите аппарат.	—
	Таймер сна привел аппарат к отключению.	Включите данный аппарат, и заново начните воспроизведение источника.	—
	Звучание приглушено.	Для возобновления выводимого звучания, нажмите кнопку MUTE или VOLUME +/- на пульте ДУ.	25
Слышится звучание от колонки только на одной стороне.	Кабели подключены неправильно.	Подключите кабели соответствующим образом. Если неисправность не была устранена, это означает, что используемые кабели могут быть с дефектом.	13-17
	Неправильная настройка "SP LEVEL".	Отрегулируйте настройки "SP LEVEL".	26
Основное звучание воспроизводится только от центральной колонки.	При воспроизведении монофонического источника с использованием программы CINEMA DSP, сигнал источника направляется на центральный канал, а фронтальные колонки и колонки окружающего звучания воспроизводят только эффекты звучания.		
Отсутствие звучания от центральной колонки.	Параметр "CENTER" в "SET MENU" установлен на "NONE".	Установите "CENTER" на "SML" или "LRG".	45
	Была выбрана одна из программ HiFi DSP (за исключение 5ch Stereo).	Попробуйте другую программу звукового поля.	30
Отсутствие звучания от колонок окружающего звучания.	Параметр "SURR" в "SPEAKER SET" установлен на "NONE".	Установите "SURR" на "SML" или "LRG".	46
	Данный аппарат находится в режиме "STRAIGHT" и воспроизводится монофонический источник.	Нажимайте STRAIGHT на фронтальной панели до отключения "STRAIGHT" на дисплее фронтальной панели.	33
Отсутствие звучания от сабвуфера.	Параметр "BASS" в "SPEAKER SET" установлен на "FRNT" при воспроизведении сигнала Dolby Digital или DTS.	Установите "BASS" на "SWFR" или "BOTH".	46
	Параметр "BASS" в "SPEAKER SET" установлен на "SWFR" или "FRNT" при воспроизведении 2-канального источника.	Установите "BASS" на "BOTH".	46
	Источник не содержит низкочастотные басовые сигналы.		

Неисправность	Причина	Способ устранения	Смотрите стр.
Невозможно воспроизвести источники Dolby Digital или DTS. (Индикатор Dolby Digital или DTS не загорается на дисплее фронтальной панели.)	Подключенный компонент не установлен в режим вывода цифровых сигналов Dolby Digital или DTS.	Произведите соответствующие настройки, следуя инструкции по эксплуатации компонента.	—
	Параметр “INPUT MODE” установлен на “ANALOG”.	Установите “INPUT MODE” на “AUTO” или “DTS”.	26
Слышен гудящий шум.	Кабели подключены неправильно.	Подключите аудиокабели соответствующим образом. Если неисправность не была устранена, это означает, что используемые кабели могут быть с дефектом.	—
Невозможно увеличить уровень громкости, или звучание искажено.	Выключен компонент, подключенный к гнездам AUDIO OUT (REC) данного аппарата.	Включите питание компонента.	—
Невозможно записать звуковые эффекты.	Невозможно записать звуковые эффекты на записывающем компоненте.		
Невозможно записать источник на аналоговый компонент записи, подключенный к гнездам AUDIO OUT (REC).	Компонент-источник не подключен к аналоговым гнездам AUDIO IN данного аппарата.	Подключите компонент-источник к аналоговым гнездам AUDIO IN.	14, 17
Невозможно изменить параметры звукового поля и некоторые другие настройки данного аппарата.	Параметр “MEM. GUARD” в “OPTION MENU” установлен на “ON”.	Установите “MEM. GUARD” на “OFF”.	48
Данный аппарат не работает соответствующим образом.	Завис внутренний микрокомпьютер из-за сильного электрического напряжения от внешних источников (например, молния и излишнее статическое электричество) или из-за низкого напряжения электропитания.	Отсоедините силовой кабель от сети переменного тока и затем снова подсоедините его через примерно 30 секунд.	—
Индикация “CHECK SP WIRES” появится на дисплее фронтальной панели.	Короткое замыкание в кабелях колонок.	Убедитесь, что кабели всех колонок подключены правильно.	11
Слышатся шумовые помехи от цифрового или радиочастотного оборудования.	Данный аппарат очень близко расположен к цифровому или высокочастотному оборудованию.	Передвиньте данный аппарат подальше от такого оборудования.	—
Искажена картинка.	Видеоисточник содержит записанные или закодированные сигналы для защиты от копирования.		
Данный аппарат внезапно устанавливается на режим ожидания.	Температура внутри корпуса поднялась очень высоко и была задействована схема защиты от перегрева.	Подождите около часа, пока данный аппарат не остынет, и затем снова включите его.	—

■ Тюнер

	Неисправность	Причина	Способ устранения	Смотрите стр.
ЧМ	Слышится шум во время стереофонического приема ЧМ-радиостанции.	Это может быть вызвано характеристиками самих стереофонических ЧМ-трансляций, когда передающая антенна находится очень далеко или при слабом сигнале, поступающем на антенну.	Проверьте подключения антенны.	18
			Старайтесь пользоваться высококачественной направленной ЧМ-антенной.	—
			Попробуйте настроиться вручную.	36
	Искажение звучания, невозможно добиться лучшего приема даже с использованием хорошей ЧМ-антенны.	Многолучевая интерференция.	Отрегулируйте расположение антенны для избежания многолучевой интерференции.	—
	Невозможно настроиться на желаемую радиостанцию в режиме автоматической настройки.	Очень слабый сигнал передающей радиостанции.	Используйте высококачественную направленную ЧМ-антенну. Попробуйте настроиться вручную.	— 36
Невозможно настроиться на ранее предустановленные радиостанции.	Аппарат был отключен в течение продолжительного промежутка времени.	Установите предустановленные радиостанции.	37, 38	
АМ	Невозможно настроиться на желаемую радиостанцию в режиме автоматической настройки.	Слабый сигнал, или ослаблены соединения антенны.	Закрепите соединения рамочной АМ-антенны и измените направление для лучшего приема.	—
			Попробуйте настроиться вручную.	36
	Слышится шум с потрескиванием или шипением.	Шум был вызван молнией, флуоросцентной лампой, мотором, термостатом или другим электрическим оборудованием.	Используйте внешнюю антенну и провод заземления. Это хоть как-то помогает, но все-же очень трудно избавиться от всех шумовых помех.	—
	Слышится шум с гудением и воем.	Поблизости используется телевизор.	Передвиньте данный аппарат подальше от телевизора.	—

■ Пульт ДУ

	Неисправность	Причина	Способ устранения	Смотрите стр.	
Пульт ДУ не работает надлежащим образом.		Слишком далеко или неправильный угол.	Пульт ДУ работает при максимальном диапазоне расстояния до 6 м (20 футов) и угле внесевого отклонения от фронтальной панели, не превышающем 30 градусов.	7	
			Прямое попадание солнечных лучей или освещения (от инвертной флуоросцентной лампы, т.д.) на сенсор ДУ данного аппарата.	Измените месторасположение данного аппарата.	—
			Слабое напряжение в батарейках.	Поменяйте все батарейки.	3

ПЕРЕЗАГРУЗКА СИСТЕМЫ

Данная функция используется для сброса всех параметров данного аппарата на исходные заводские установки.

Примечания

- Данная процедура полностью сбрасывает все параметры данного аппарата, включая параметры “SET MENU”.
- Исходные заводские настройки запускаются при следующем включении данного аппарата.



Для отмены процедуры инициализации в любое время без никаких изменений, повторно нажимая STRAIGHT, выберите “CANCEL” и затем нажмите STANDBY/ON на фронтальной панели.

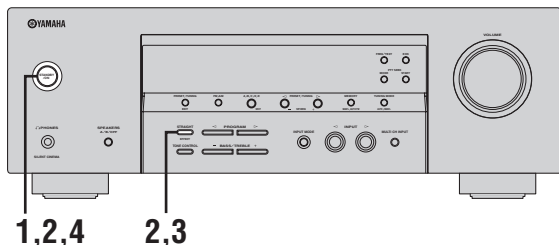

- 1** Нажмите **STANDBY/ON** на фронтальной панели для установки данного аппарата в режим ожидания.



- 2** Нажмите и удерживайте **STRAIGHT** на фронтальной панели и затем нажмите **STANDBY/ON** для включения данного аппарата.

Меню дополнительных настроек отображается на дисплее фронтальной панели.

Удерживая нажатой



- 3** Повторно нажимая **STRAIGHT** на фронтальной панели, выберите “RESET”.



PRESET -RESET

Для отмены процедуры инициализации без изменений, выберите “CANCEL”.

- 4** Нажмите **STANDBY/ON** на фронтальной панели для подтверждения выбора и установите данный аппарат в режим ожидания.



Аудиоинформация

■ Dolby Digital

Цифровая система окружающего звучания Dolby Digital позволяет насладиться полностью независимым многоканальным звучанием. Система Dolby Digital позволяет воспроизводить 5 полнодиапазонных аудиоканалов с 3 фронтальными каналами (фронтальный левый/правый и центральный), и 2 стереофоническими каналами окружающего звучания. Включая дополнительный канал, специально предназначенный для низкочастотных эффектов и известный как LFE (низкочастотный эффект), данная система в итоге обладает 5.1 каналами (канал LFE считается как 0.1). Использование 2-канального стереофонического режима для колонок окружающего звучания позволяет более аккуратно воспроизводить движущиеся звуковые эффекты и среду окружающего звучания по сравнению с системой Dolby Surround. Широкий динамический диапазон от максимального до минимального уровней громкости, воспроизводимый 5 полнодиапазонными каналами, и точное направление звучания, сгенерированное с использованием цифровой обработки звучания, позволяют слушателю впервые испытать беспрецедентное чувство реализма и волнения. Данный аппарат позволяет вам свободно выбрать любую среду звучания, от монофонической до 5.1-канальной конфигурации, в зависимости от ваших потребностей.

■ Dolby Pro Logic II

Система Dolby Pro Logic II является улучшенной технологией, которая используется для декодирования обширного круга существующих источников в формате Dolby Surround. Данная новая технология позволяет дискретное 5-канальное воспроизведение с 2 фронтальными левым и правым каналами, 1 центральным каналом, и 2 левым и правым каналами окружающего звучания вместо только 1 канала окружающего звучания для обычной технологии Pro Logic. Имеются три доступных режима: “Режим Music” для музыкальных источников, “Режим Movie” для кинофильмов и “Режим Game” для игровых источников.

■ Dolby Surround

Система Dolby Surround, используя 4-канальную аналоговую систему записи, воспроизводит реалистичные и динамические звуковые эффекты: 2 фронтальных левых и правых канала (стереофонический), центральный канал для воспроизведения диалогов (монофонический), и канал окружающего звучания для особых звуковых эффектов (монофонический). Канал окружающего звучания воспроизводит звучание в узком частотном диапазоне. Система Dolby Surround широко используется почти во всех видеокассетах и лазерных дисках, а также во многих трансляциях телевидения и кабельного телевидения. Встроенный декодер Dolby Pro Logic данного аппарата использует систему обработки цифрового сигнала, таким образом автоматически стабилизируя уровень громкости каждого канала для усиления передвигающихся звуковых эффектов и направленности.

■ DTS (Digital Theater Systems - Системы Цифровых Кинотеатров) Digital Surround

DTS была разработана для замещения аналоговых звуковых сигналов кинофильмов 5.1-канальным цифровым звуковым сигналом, и в данное время становится все более популярной для использования в кинотеатрах во всем мире. Система домашнего кинотеатра, разработанная Digital Theater Systems Inc., позволяет вам насладиться глубиной звучания и пространственным звучанием цифровой системы окружающего звучания DTS в вашем доме. Данная система эффективно воспроизводит свободное от помех 5.1-канальное звучание (говоря техническим языком, всего на 5.1 каналов, включая левый, правый и центральный каналы, 2 канала окружающего звучания, и канал LFE 0.1 для сабвуфера).

■ ITU-R

ITU-R является сектором радиосвязи ITU (International Telecommunication Union). ITU-R рекомендует стандартное расположение колонок, используемое во многих важных комнатах для прослушивания, особенно для записи музыки.

■ 0.1 канал LFE

Данный канал воспроизводит низкочастотные басовые сигналы. Данный канал обладает частотным диапазоном от 20 Гц до 120 Гц. Данный канал считается как 0.1, так как он позволяет только усилить низкочастотный диапазон, по сравнению с полнодиапазонным воспроизведением других 5 каналов в 5.1-канальных системах Dolby Digital или DTS.

■ PCM (Линейный PCM)

Линейный PCM – это формат сигнала, позволяющий преобразовывать аналоговые аудиосигналы в цифровой формат, и записывать и передавать их без дополнительного сжатия. Данный метод используется для аудиозаписи на CD-дисках и DVD-дисках. Система PCM использует технологию производства отбора размера аналогового сигнала на очень короткую единицу времени. Известный как “Модуляция Импульсного Кода”, аналоговый сигнал кодируется в виде импульсов и затем модулируется для записи.

■ Частота стробирования и количество квантованных битов

При преобразовании аналогового аудиосигнала в цифровой формат, частотой стробирования называют количество раз стробирования сигнала в секунду, в то время как количество квантованных битов определяется как уровень частоты при преобразовании уровней звука в цифровое значение. Диапазон амплитудно-импульсной модуляции для воспроизведения зависит от частоты амплитудно-импульсной модуляции, в то время как динамический диапазон, представляющий собой разницу уровней звучания, определяется количеством квантованных битов. В принципе, чем выше частота амплитудно-импульсной модуляции, тем шире диапазон частот для воспроизведения, и чем больше количество квантованных битов, тем чище воспроизведение уровней звучания.

Информация программы звукового поля

■ CINEMA DSP

Так как системы Dolby Surround и DTS были изначально разработаны для использования в кинотеатрах, они производят наилучший эффект в кинотеатрах, спроектированных для акустических эффектов и оборудованных большим количеством колонок. Из-за различия в домашних условиях, зависящих от размера комнаты, материала стен, количества колонок и т.д., также неизбежно и изменение в качестве слышимого звучания. Основываясь на реально собранной информации, система YAMAHA CINEMA DSP использует оригинальную технологию DSP, разработанную YAMAHA, для комбинирования систем Dolby Pro Logic, Dolby Digital и DTS, и таким образом предоставляет возможность почувствовать аудиовизуальные эффекты, присутствующие при просмотре в кинотеатрах, в вашей комнате для прослушивания.

■ SILENT CINEMA

YAMAHA разработала алгоритм звуковых эффектов DSP для естественного, реалистичного воспроизведения для наушников. Параметры для наушников установлены в каждой программе звуковом поле, позволяя аккуратно воспроизводить все программы звуковых полей для прослушивания с использованием наушников.

■ Virtual CINEMA DSP

YAMAHA разработала алгоритм Virtual CINEMA DSP, использующий виртуальные колонки окружающего звучания, и позволяющий прослушивать эффекты окружающего звучания DSP даже без использования колонок окружающего звучания. Вы можете даже воспроизводить виртуальные эффекты Virtual CINEMA DSP даже с использованием минимальной 2-колоночной системы, которая не включает центральную колонку.

Видеоинформация

■ Компонентный видеосигнал

Система компонентного видеосигнала разделяет видеосигнал на сигнал Y для яркости и сигналы R_b и R_r для насыщенности. Система воспроизводит цвет более правдоподобно, так как эти сигналы независимы. Компонентный сигнал также называется “сигналом различия цвета”, так как сигнал яркости отделен от сигнала цвета. Для вывода компонентного сигнала требуется экран с компонентными входными гнездами.

■ Композитный видеосигнал

Система композитного видеосигнала разделяет видеосигнал на три основных элемента видеокартинки: цвет, яркость и синхронизация данных. Композитное видеогнездо на видеоконтакте передает эти три элемента вместе.

ТЕХНИЧЕСКИЕ ХАРАКТЕРИСТИКИ

АУДИОРАЗДЕЛ

- Минимальное электрическое напряжение RMS для фронтального, центрального канала и канала окружающего звучания
[Модели для США и Канады]
1 кГц, 0,9% ОНИ, 8 Ω/6 Ω 110 Ватт
[Другие модели]
1 кГц, 0,9% ОНИ, 6 Ω 100 Ватт
- Максимальное выходное напряжение
[Модель для Европы]
1 кГц, 0,7% ОНИ, 4 Ω 105 Ватт
- Максимальное напряжение
[Модели для Азии, Китая, Кореи и общая модель]
1 кГц, 10% ОНИ, 6 Ω 110 Ватт
- Динамическое напряжение
[Модели для США и Канады]
(IHF, 8/6/4/2 Ω) 120/140/160/180 Ватт
[Другие модели]
(IHF, 6/4/2 Ω) 105/135/165 Ватт
- Частотная характеристика
CD, др. на фронтальные левый/правый
..... 10 Гц - 100 кГц, -3 дБ
- Общее нелинейное искажение
1 кГц, 50 Ватт, 6 Ω, фронтальные левый/правый
..... 0,06% или менее
- Соотношение сигнал/шум (Сеть IHF-A)
CD (250 мВ) на фронтальные левый/правый, Эффекты выключены 100 дБ или более
- Остаточный шум (Сеть IHF-A)
Фронтальные левый/правый 150 μV или менее
- Разделение каналов (1 кГц/10 кГц)
CD, др. (5,1 кΩ замкнутый) на фронтальные левый/правый 60 дБ/45 дБ или более
- Контроль тональности (фронтальный левый/правый)
BASS Добавочное напряжение/Прерывание
..... ±10 дБ/100 Гц
TREBLE Добавочное напряжение/Прерывание
..... ±10 дБ/20 кГц
- Выходная мощность наушников 400 мВ/470 Ω
- Чувствительность приема/Импеданс приема
CD, т.д. 200 мВ/47 кΩ
MULTI CH INPUT 200 мВ/47 кΩ
- Уровень выхода/Импеданс выхода
AUDIO OUT (REC) 200 мВ/1,2 кΩ
SUBWOOFER OUTPUT 4 В/1,2 кΩ

ВИДЕОРАЗДЕЛ

- Тип видеосигнала
[Модели для США, Канады, Кореи и общая модель] NTSC
[Другие модели] PAL
- Уровень компонентного сигнала 1 V_{p-p}/75 Ω
- Соотношение сигнал/шум 50 дБ или более
- Частотная характеристика (MONITOR OUT)
Видеосигнал 5 Гц - 10 МГц, -3 дБ
Компонентный сигнал 5 Гц - 60 МГц, -3 дБ

РАЗДЕЛ ЧМ

- Диапазон настройки
[Модели для США и Канады] 87,5 - 107,9 МГц
[Другие модели] 87,50 - 108,00 МГц
- Успокоительная чувствительность 50 дБ (IHF, 100% умеренный)
Моно 2,8 μV (20,2 дБf)
- Соотношение сигнал/шум (IHF)
Моно/Сtereo 73 дБ/70 дБ
- Нелинейное искажение (1 кГц)
Моно/Сtereo 0,5%/0,5%

СЕКЦИЯ АМ

- Диапазон настройки
[Модели для США и Канады] 530 - 1710 кГц
[Модель для Азии и общая модель]
..... 530/531 - 1710/1611 кГц
[Другие модели] 531 - 1611 кГц

ОБЩИЙ РАЗДЕЛ

- Напряжение
[Модели для США и Канады] 120 В переменного тока, 60 Гц
[Модель для Австралии]
..... 240 В переменного тока, 50 Гц
[Модели для Соединенного Королевства
Великобритании и Северной Ирландии, и Европы]
..... 230 В переменного тока, 50 Гц
[Модель для Кореи] 220 В переменного тока, 60 Гц
[Модель для Китая] 220 В переменного тока, 50 Гц
[Модель для Азии и общая модель]
..... 110-120/220-240 В переменного тока, 50/60 Гц
 - Электропотребление
[Модели для США и Канады] 240 Ватт/320 ВА
[Другие модели] 240 Ватт
 - Энергопотребление в режиме ожидания
[Модели для США и Канады] 0,5 Ватт
[Другие модели] 0,7 Ватт
 - Габариты (Ш x В x Г) 435 x 151 x 315 мм
 - Вес 9,0 кг
- * Технические характеристики могут изменяться без предварительного уведомления.



© 2006 YAMAHA CORPORATION All rights reserved.